

**CATALOG**  
**DE PRODUSE**  

---

**2020 - 2021**

[www.nettfront.ro](http://www.nettfront.ro)

**NETT FRONT**  

---

**PRODUCĂTOR UȘI MOBILIER**

## INTRODUCERE

Stimați clienți, bun venit în lumea produselor Nett Front! Probabil visați la un mobilier nou, necesar pentru bucătăria sau dormitorul dumneavoastră. Fie vorba de oricare încăpere a locuinței, noul nostru catalog este îmbogățit cu numeroase informații, care vă ajută să vă descoperiți stilul și să alegeți produsele potrivite necesităților dumneavoastră, deoarece este foarte important să vă simțiți bine în căminul, care oglindește perfect personalitatea locuitorilor.

În calitate de producători de uși de mobilier am pus întotdeauna accent pe dezvoltarea continuă a firmei, atât pe plan tehnic cât și din punctul de vedere al designului, al esteticii și al înfățișării. După mai mult de patrusprezece ani de experiență putem afirma, că piața din România este foarte deschisă către noutățile dictate de piața din țările vestice, și spre surpriza noastră, aceasta nu doar preia tendințele ci le și formează după nevoile proprii.

Noua ediție a catalogului prezintă o categorizare tehnică obiectivă a produselor Nett Front, ceea ce dovedește precizia cu care lucrăm. Totodată aceasta vă pune la dispoziție o mare varietate de combinații între stiluri și tendințele actuale, care vă vor orienta spre mobilierul mult visat.

Mulțumim că alegeți produsele noastre!  
Echipa Nett Front

## CUPRINS

### GAMA VOPSITĂ SUPER MAT, SUPER GLOSS

#### G18

S MAT AQUA / S GLOSS AQUA

6-15

### GAMA ÎNFOLIATĂ

ULTRA MAT PERLAT, ULTRA MAT, MAT, HIGH GLOSS, HIGH GLOSS 3D, ANTICHIZAT

#### G18

FREZĂRI PE CANT

18-19

FREZĂRI CU MÂNER

20-23

FREZĂRI ÎNALTE (adâncimea canalului de frezare este între 2-4 mm)

24-37

FREZĂRI MEDII (adâncimea canalului de frezare este între 5-7.5 mm)

38-45

FREZĂRI ADÂNCI (adâncimea canalului de frezare este între 9-12 mm)

46-73

FREZĂRI ADÂNCI ANTICHIZATE

90-93

#### G22

FREZARE CU MÂNER

74-75

FREZĂRI ÎNALTE (adâncimea canalului de frezare este 6 mm)

76-89

ELEMENTE COMPLEMENTARE

94-105

NETT TOP 7 VOPSIT SUPER MAT

106

NETT DECORAFT 7 VOPSIT SUPER MAT

107

INDEX

108-121

## S MAT AQUA / S GLOSS AQUA

Vopsea ecologică pe bază de apă cu finisaj super mat și super gloss, cu efect anti - amprentă. Cuprinde 32 de culori.

### G18

**FREZĂRI PE CANT:** R1, R2 + subansamble vopsite & pregătite  
A33/R3, A66/R6, A112/R12, A4/S, P, T, D, L

**FREZARE CU MÂNER:** A38/R3

**FREZĂRI ÎNALTE:** A23/R6, A25/R6, A30/R6, A40/T, A41/T, A42/T, A43/T,  
A49/SR3, A50/SR3, A57/R6, A58/R6, A101/R6, A102/R6, A103/R6,  
A120/R3, A140/L, A143/L, A144/L

**FREZĂRI MEDII:** A1/P, A2/P, A3/P, A5/P, A7/P, A8/P, A11/P,  
A29/S, A44/R3, A45/R3, A47/R3, A48/R3

**FREZĂRI ADÂNCI:** A31/P, A61/P, A62/P, A63/P, A70/P, A72/P, A73/P, A74/P, A75/P,  
A77/P, A78/P, A130/D, A131/D + uși pentru dormitor

### G22, G25

**BLAT DE MASĂ:** R3, R6, R12, S, P, T, D, L

**FINISAJE DISPONIBILE:**

**SUPER MAT** (Toate modelele, exceptând fronturile de la categoria G22 și modelele:  
A34/R3, A35/R3, A36/S, A37/S, A71/P și A76/P)

**SUPER GLOSS** (R1, R2, frezări pe cant, frezare cu mâner: A38/R3)



**R1, R2**

Detalii tehnice	Înălțime (H) mm	Lățime (L) mm
Frezare ușă	între 120-2500	între 120-1200
Frezare sertar	între 120-2500	între 120-1200
Frezare jolly	între 120-2500	între 120-1200
Decupat	între 296-2500	între 296-1200

Finisaje disponibile **VOPSIT SUPER MAT, SUPER GLOSS**

**ELEMENTE COMPLEMENTARE RECOMANDATE**

Cornișă	MODERN
Lezenă	MODERN
Lezenă ornamentală	R2
Suport sticle	R2
Sertar condimente	-

**A38/R3**

Detalii tehnice	Înălțime (H) mm	Lățime (L) mm
Frezare ușă	între 120-2500	între 60-1200
Frezare sertar	între 120-2500	între 60-1200
Frezare jolly	între 120-2500	între 60-1200
Decupat	-	-

Finisaje disponibile **VOPSIT SUPER MAT, SUPER GLOSS**

**ELEMENTE COMPLEMENTARE RECOMANDATE**

Cornișă	-
Lezenă	-
Lezenă ornamentală	R2
Suport sticle	R2
Sertar condimente	-

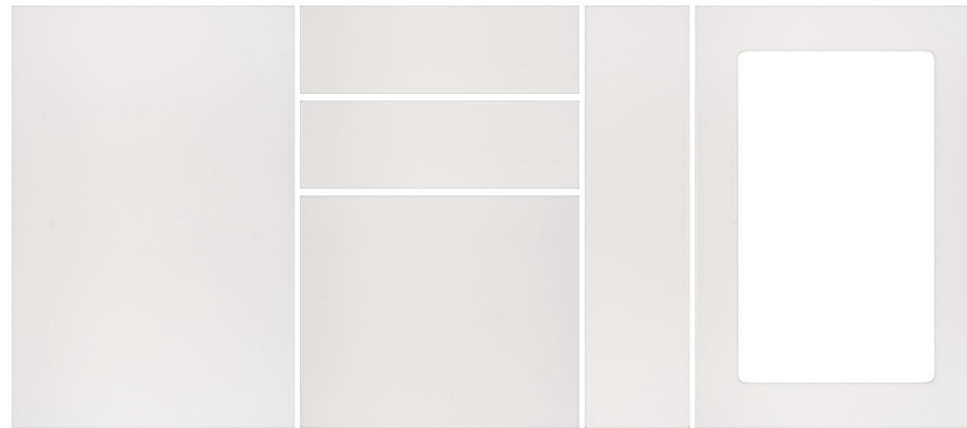

Termen de execuție: 2 săptămâni  
**CATEGORIA 1 VOPSIT**

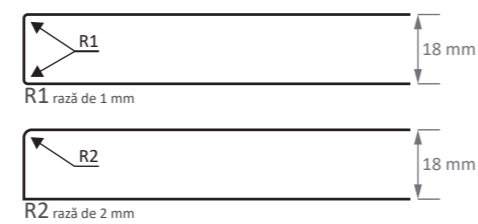

**R1, R2 S MAT AQUA 1** SUPER MAT - culoare uni

Termen de execuție: 4 săptămâni  
**CATEGORIA 7 VOPSIT**

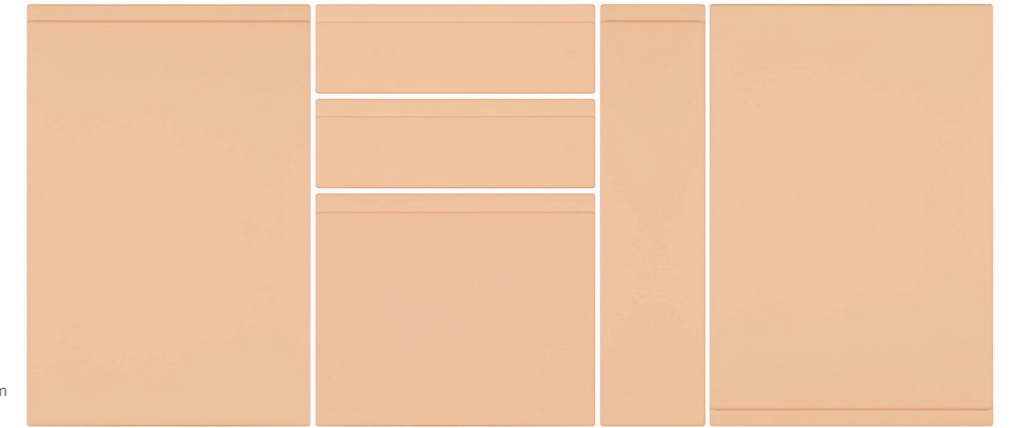
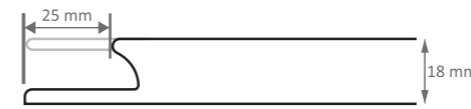

culoare uni - SUPER MAT **S MAT AQUA - CANTALOUPE A38/R3**

**FREZARE**

Frezarea R1 recomandată pentru subansamble vopsite și pregăturate.

**DECOR**



CULORI UNI

**MÂNER**



**COMPOZITIE**

MODERN

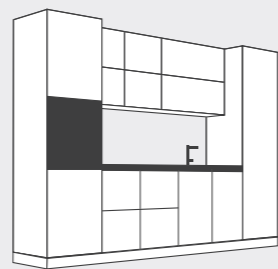

**STIL**

MODERN

- contemporan
- minimal
- urban-industrial
- pop art
- suprareal

Termen de execuție: 3-4 săptămâni  
**CATEGORIA 7 VOPSIT**

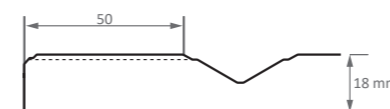

culoare uni - SUPER MAT **S MAT AQUA - PURIST BLUE A131/D**

**ATENȚIE!** Dimensiunea minimă pentru prelucrare: 270 mm x 60 mm!



**R1, R2**

Detalii tehnice	Înălțime (H) mm	Lățime (L) mm
Frezare ușă	între 120-2500	între 120-1200
Frezare sertar	între 120-2500	între 120-1200
Frezare jolly	între 120-2500	între 120-1200
Decupat	între 296-2500	între 296-1200

Finisaje disponibile **VOPSIT SUPER MAT, SUPER GLOSS (doar R2)**

**ELEMENTE COMPLEMENTARE RECOMANDATE**

Cornișă	MODERN
Lezenă	MODERN
Lezenă ornamentală	R2
Suport sticle	R2
Sertar condimente	-

**A38/R3**

Detalii tehnice	Înălțime (H) mm	Lățime (L) mm
Frezare ușă	între 120-2500	între 60-1200
Frezare sertar	între 120-2500	între 60-1200
Frezare jolly	între 120-2500	între 60-1200
Decupat	-	-

Finisaje disponibile **VOPSIT SUPER MAT, SUPER GLOSS**

**ELEMENTE COMPLEMENTARE RECOMANDATE**

Cornișă	-
Lezenă	-
Lezenă ornamentală	R2
Suport sticle	R2
Sertar condimente	-

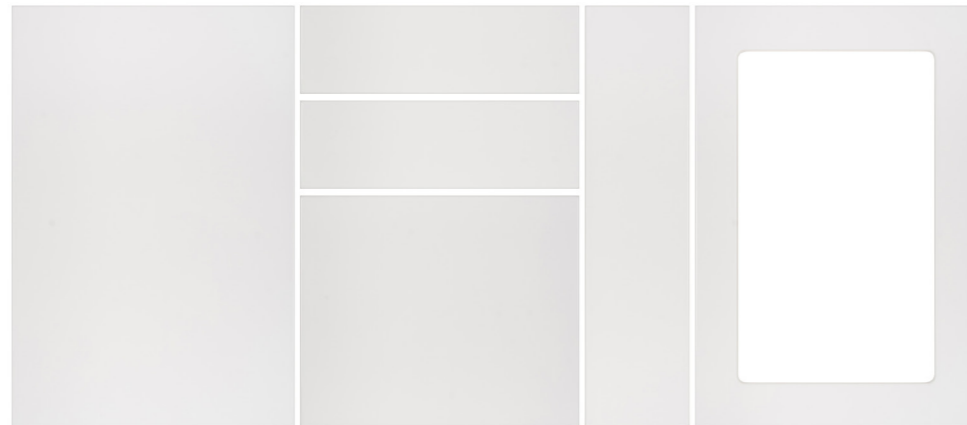

**CATEGORIA 3 VOPSIT**

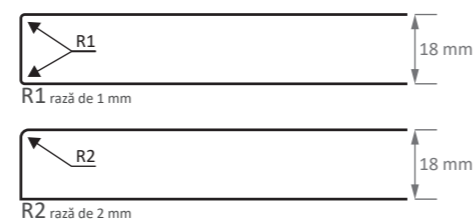

**R1, R2 S GLOSS AQUA 1** SUPER GLOSS - culoare uni

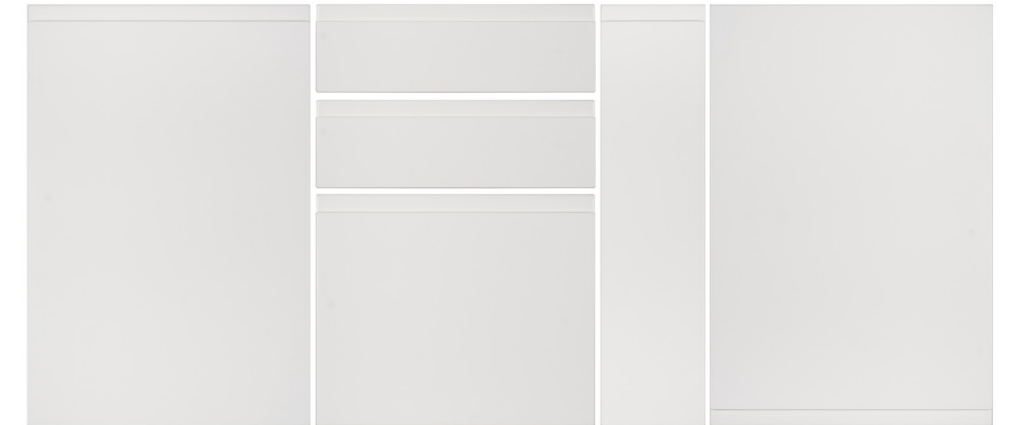

**CATEGORIA 9 VOPSIT**

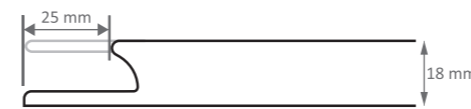

culoare uni - SUPER GLOSS **S GLOSS AQUA 1 A38/R3**

**FREZARE**

Frezarea R1 recomandată pentru subansamble vopsite și pregăurite.

**DECOR**



CULORI UNI

**MÂNER**



**COMPOZITIE**

MODERN

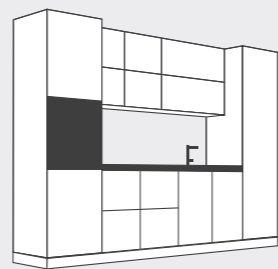

**STIL**

MODERN

- contemporan
- minimal
- urban-industrial
- pop art
- suprareal

**FREZARE**

Frezarea R1 recomandată pentru subansamble vopsite și pregăurite.

**DECOR**



CULORI UNI

**MÂNER**



HAND PULL

**COMPOZITIE**

MODERN

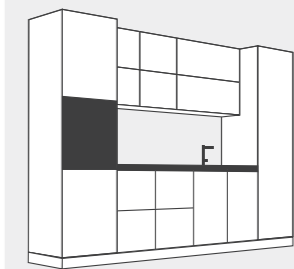

**STIL**

MODERN

- contemporan
- minimal
- urban-industrial
- pop art
- suprareal

**ATENȚIE!** Dimensiunea minimă pentru prelucrare: 270 mm x 60 mm!



## A130/D

Detalii tehnice	Înălțime (H) mm	Lățime (L) mm
Frezare ușă	între 247-2500	între 230-1200
Frezare sertar	între 120-246	între 230-1200
Frezare jolly	între 247-2500	între 140-229
Decupat	între 296-1200	între 296-1200
Finisaje disponibile	ÎNFOLIAT MAT, ULTRA MAT, ULTRA MAT PERLAT, HG 3D VOPSIT SUPER MAT	

## ELEMENTE COMPLEMENTARE RECOMANDATE

Cornișă	CLASIC 1-2
Lezenă	RUSTIC
Lezenă ornamentală	D
Suport sticle	D
Sertar condimente	D



## CATEGORIA 4 VOPSIT

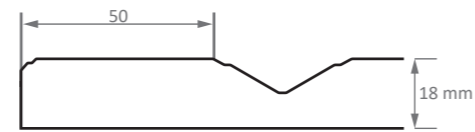

A130/D SMA 1 SUPER MAT

## FREZARE

La sertarele cu înălțime foarte mică se poate combina și cu fr. pe cant D, rezultând un stil clasic cu aer modern.

## DECOR



CULORI UNI

## MÂNER



## COMPOZITIE

CLASIC  
MODERN



## STIL

CLASIC / MODERN  
-contemporan  
-pop art  
-suprareal

## GRIURI COLORATE

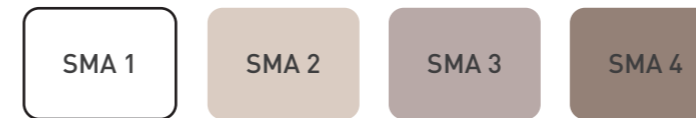

A130/D SMA 2 SUPER MAT



A130/D SMA 3 SUPER MAT

A130/D SMA 4 SUPER MAT

## GRIURI



A130/D SMA 5 SUPER MAT



A130/D SMA 6 SUPER MAT

A130/D SMA 7 SUPER MAT

Se pot vopsi toate frezările din catalog, exceptând fronturile de la categoria G22 și modelele:  
A34/R3, A35/R3, A36/S, A37/S, A71/P și A76/P.



## A62/P

Detalii tehnice	Înălțime (H) mm	Lățime (L) mm
Frezare ușă	între 270-2500	între 270-1200
Frezare sertar	între 120-269	între 270-1200
Frezare jolly	între 270-2500	între 140-269
Decupat	între 296-2500	între 296-1200
Finisaje disponibile	ÎNFOLIAT MAT, ULTRA MAT, ULTRA MAT PERLAT, HG, HG 3D VOPSIT SUPER MAT	

## ELEMENTE COMPLEMENTARE RECOMANDATE

Cornișă	CLASIC 1-2
Lezănă	RUSTIC
Lezănă ornamentală	RUSTIC / P
Suport sticle	P
Sertar condimente	P

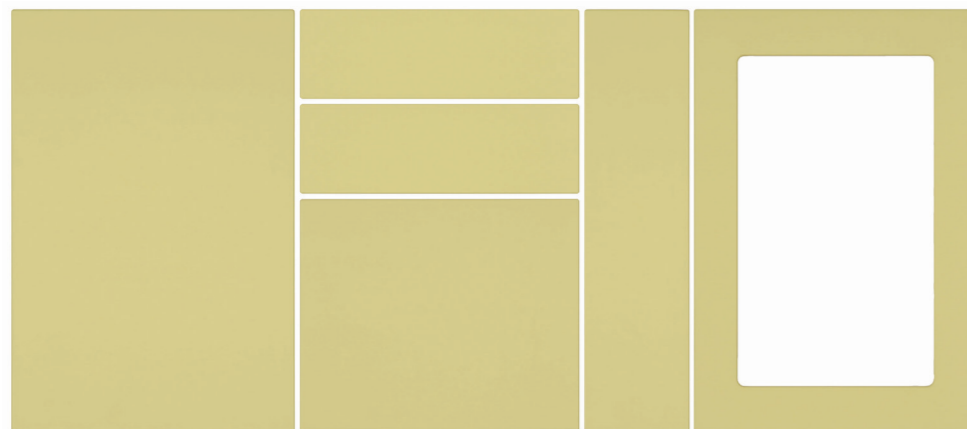

R1, R2 GALBEN PRIMULA SUPER MAT - culoare uni

## CATEGORIA 2 VOPSIT

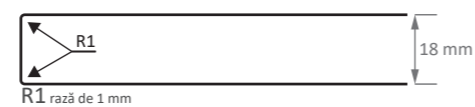

R1 rază de 1 mm

Termen de execuție: 4 săptămâni

## CATEGORIA 7 VOPSIT

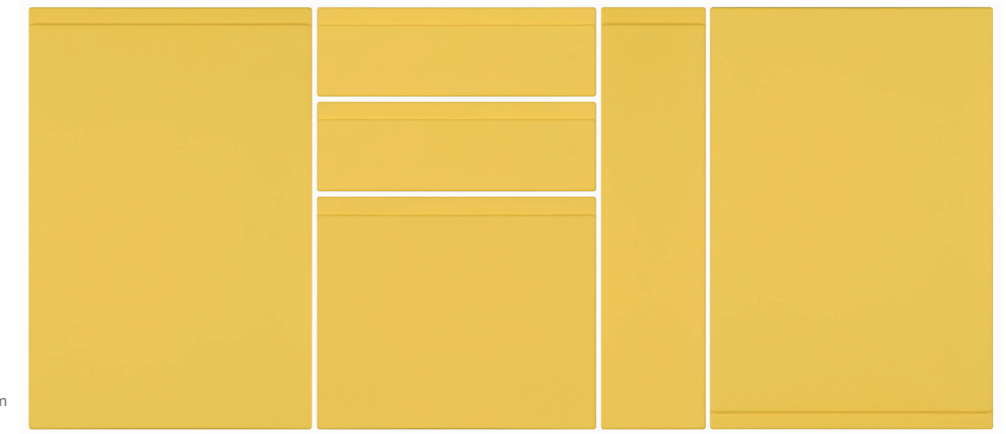
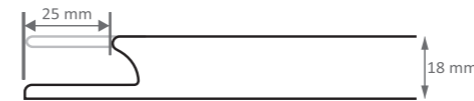

culoare uni - SUPER MAT GALBEN DE LĂMÂIE A38/R3

## CATEGORIA 7 VOPSIT

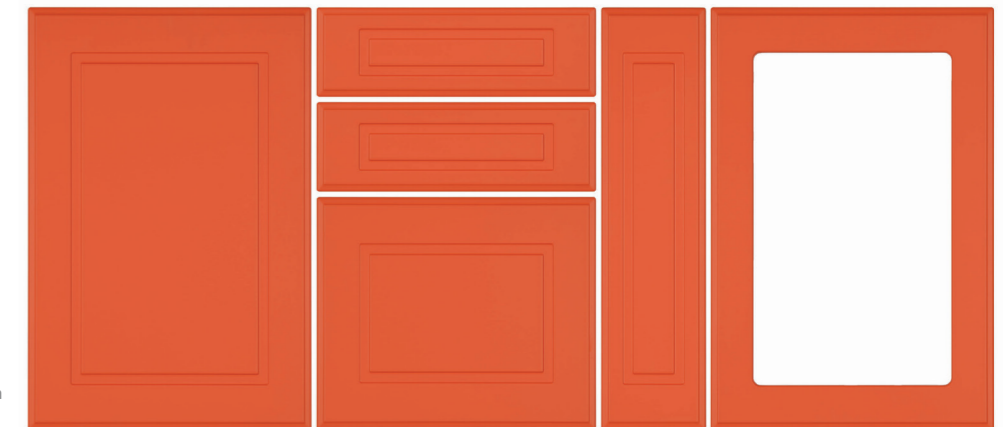
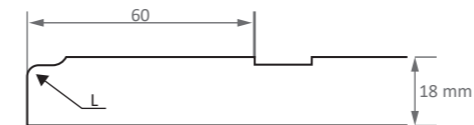

culoare uni - SUPER MAT PORTOCALIU A140/L

## CATEGORIA 7 VOPSIT

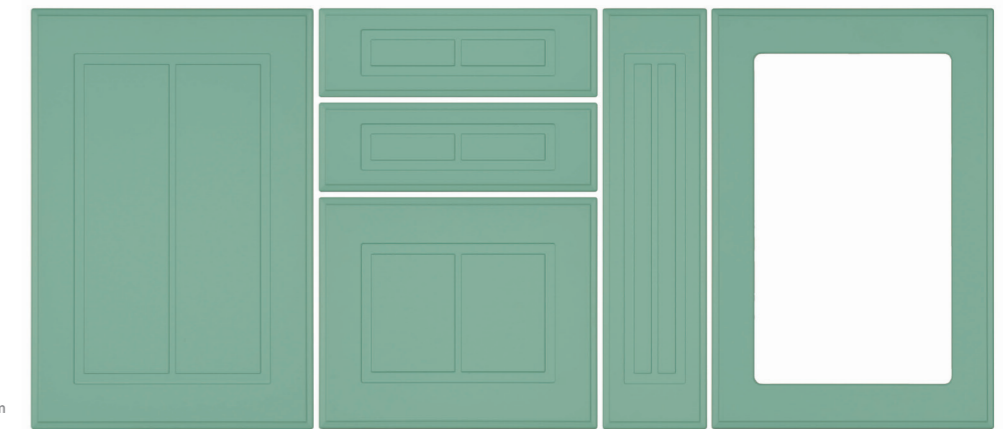
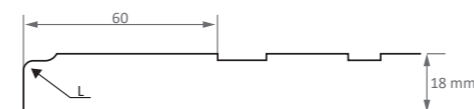

culoare uni - SUPER MAT VERDE ACVATIC A143/L

## CATEGORIA 7 VOPSIT

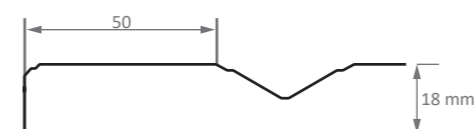

culoare uni - SUPER MAT ALBASTRU A130/D

Se pot vopsi toate frezările din catalog, exceptând fronturile de la categoria G22 și modelele:  
A34/R3, A35/R3, A36/S, A37/S, A71/P și A76/P.

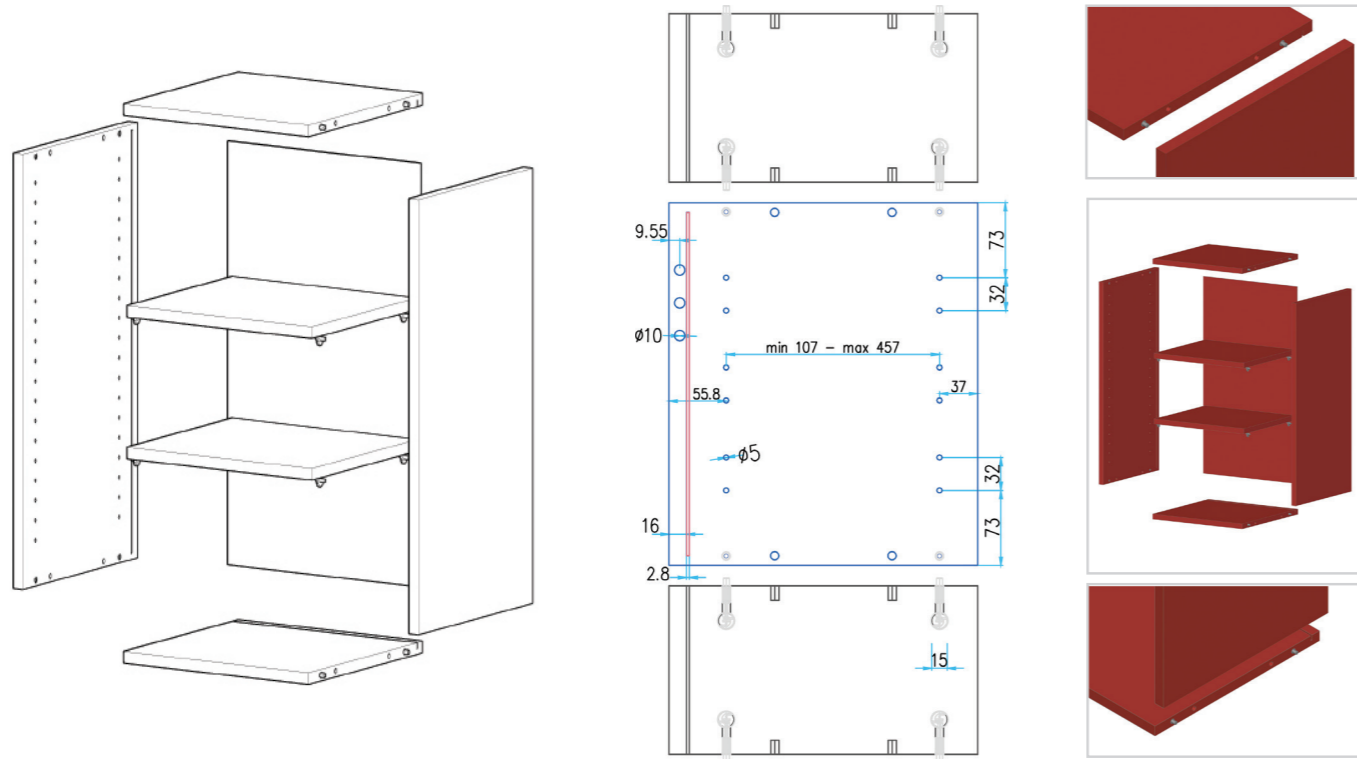

## SUBANSAMBLE VOPSITE

Detalii tehnice	Înălțime (H) mm	Lățime (L) mm	Grosime (mm)
Tavan	200 - 550	200 - 1200	18
Fund	200 - 550	200 - 1200	18
Laterala stânga	200 - 2500	200 - 550	18
Laterala dreapta	200 - 2500	200 - 550	18
Polițe	60 - 1200	60 - 550	18
Spate HDF	60 - 1200	60 - 1200	2,5

Finisaje disponibile VOPSIT SUPER MAT

## SUBANSAMBLURILE CUPRIND:

- lateralele cu cant R1 vopsite doar super mat pe ambele fețe sau pe o față (partea exterioară)
- șir de găuri pentru polițe; găuri pentru dibluri de lemn și frezare nut pentru spatele din HDF

## AVANTAJELE:

- suprafețe perfect netede, vopsite super mat conform paletarului Nett Front (SMA 1-7, SMA TREND 2020 și SMA NETT COLORS)
- vopsele ecologice pe bază de apă cu efect anti-amprentă
- asamblare rapidă și ușoară

## ÎNTREȚINERE UȘOARĂ ȘI IGIENICĂ:

- se curăță ușor cu o cârpă semi-umedă
- folosiți soluție pe bază de apă sau soluții create special pentru mobilă
- nu folosiți cârpe care pot zgâria suprafața
- nu folosiți soluții pe bază de acetonă sau alte dizolvante

SMA / SGA  
1-7

1



2



3



4



5



6



7

SMA / SGA  
TREND 2020

MELLOW YELLOW



CANTALOUPE



CASSIS



NEO MINT



PURIST BLUE



BEJ SAHARA



GALBEN PRIMULA



GALBEN DE LĂMÂIE

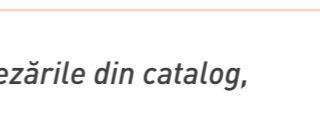

MUȘTAR

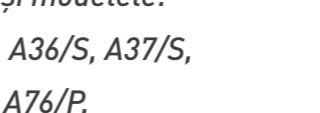

PORTOCALIU

SMA / SGA  
NETT COLORS

MAGNOLIA



ALB PERLAT



FILDEȘ CALD



BEJ CLASIC



BEJ CHINEZESC



BEJ SAHARA

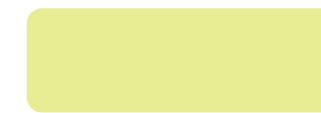

GALBEN PRIMULA



GALBEN DE LĂMÂIE



MUȘTAR



PORTOCALIU



ROȘU INTENS



ROȘU ROUGE



VERDE ACVATIC



GREPFRUIT



VERDE SMARALD



CELESTE



TURCOAZ



ALBASTRU



LILIAȘ



NEGRU

Se pot vopsi toate frezările din catalog, exceptând fronturile de la categoria G22 și modelele: A34/R3, A35/R3, A36/S, A37/S, A71/P și A76/P.

## GAMA ÎNFOLIATĂ

**ULTRA MAT PERLAT** cuprinde 3 culori uni

**ULTRA MAT** cuprinde 11 culori uni

**MAT** cuprinde 17 culori uni, 43 imitații de lemn, 12 imitații de textură

### G18

FREZĂRI PE CANT: A33/R3, A66/R6, A112/R12, A4/S, P, T, D, L

FREZĂRI CU MÂNER: A34/R3, A35/R3, A36/S, A37/S

FREZĂRI ÎNALTE: A23/R6, A25/R6, A30/R6, A40/T, A41/T, A42/T, A43/T, A49/SR3, A50/SR3, A57/R6, A58/R6, A101/R6, A102/R6, A103/R6, A120/R3, A140/L, A143/L, A144/L

FREZĂRI MEDII: A1/P, A2/P, A3/P, A5/P, A7/P, A8/P, A11/P, A29/S, A44/R3, A45/R3, A47/R3, A48/R3

FREZĂRI ADÂNCI: A31/P, A61/P, A62/P, A63/P, A70/P, A71/P, A72/P, A73/P, A74/P, A75/P, A76/P, A77/P, A78/P, A130/D, A131/D + uși pt. dormitor

### G22

FREZARE CU MÂNER: A201/R3

FREZĂRI ÎNALTE: A150/R3, A151/R3, A157/R6, A158/R6, A159/R6, A160/P, A161/P, A170/T, A175/T, A178/T, A179/T, A180/T, A181/T

**HIGH GLOSS** cuprinde 4 nuanțe

### G18

FREZĂRI PE CANT / ÎNALTE / MEDII

### G22

FREZĂRI ÎNALTE

**HIGH GLOSS 3D** cuprinde 9 culori uni

### G18

FREZĂRI PE CANT / FREZĂRI CU MÂNER / ÎNALTE / MEDII / ADÂNCI

### G22

FREZARE CU MÂNER / FREZĂRI ÎNALTE

**ANTICHIZAT** cuprinde 1 culoare uni, 8 imitații de lemn

FREZĂRI ADÂNCI: A62/P, A63/P, A71/P, A72/P, A73/P, A74/P, A75/P, A76/P, A77/P, A78/P

**ELEMENTE COMPLEMENTARE**



**A33/R3, A66/R6, A112/R12, A4/S, P, T, D, L**

Detalii tehnice	Înălțime (H) mm	Lățime (L) mm
Frezare ușă	între 120-2500	între 120-1200
Frezare sertar	între 120-2500	între 120-1200
Frezare jolly	între 120-2500	între 120-1200
Decupat	între 296-2500	între 296-1200
Finisaje disponibile	ÎNFOLIAT MAT, ULTRA MAT, ULTRA MAT PERLAT, HG, HG 3D VOPSIT SUPER MAT, SUPER GLOSS	

**ELEMENTE COMPLEMENTARE RECOMANDATE**

Cornișă	MODERN
Lezenă	MODERN
Lezenă ornamentală	R3, R6, S, P, T, D, L
Suport sticle	R3, R6, S, P, T, D, L
Sertar condimente	R3, R6, S, P, T, D, L

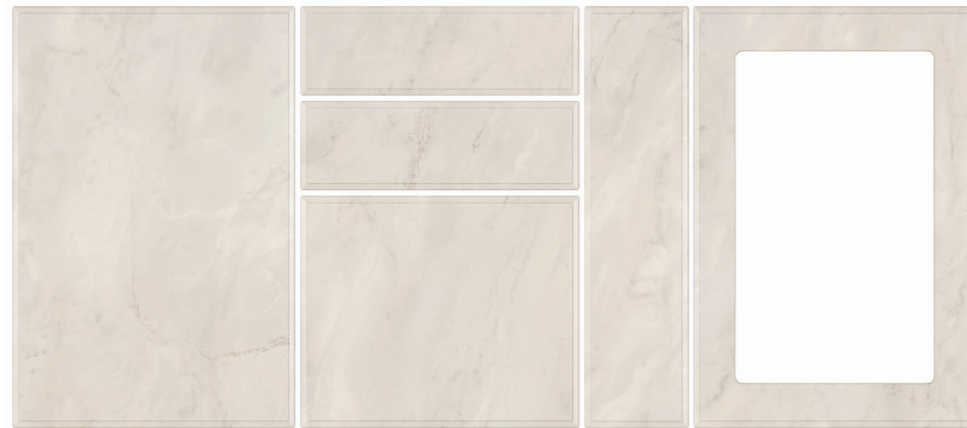

**CANT L MARMURĂ ALBĂ ȘLEFUITĂ** MAT - imitație de textură

**CATEGORIA 1.4 ÎNFOLIAT**

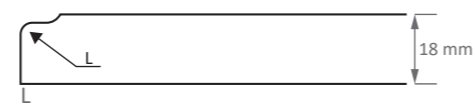

**CATEGORIA 2 ÎNFOLIAT**

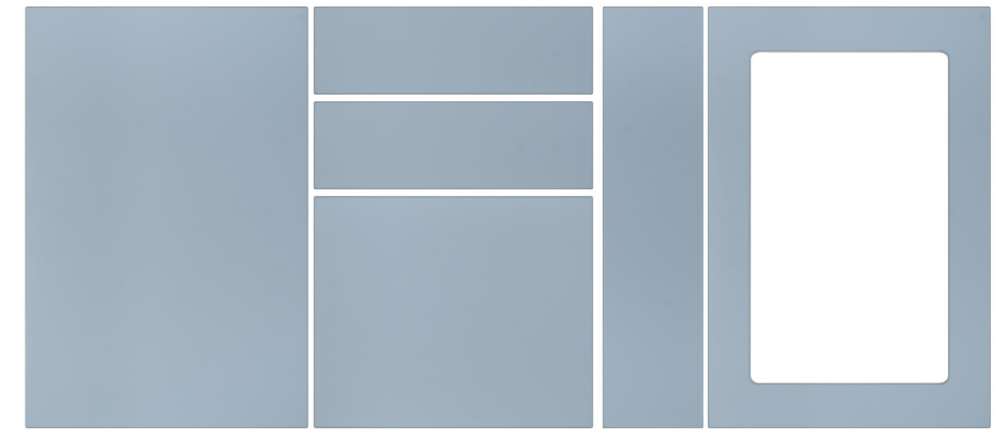
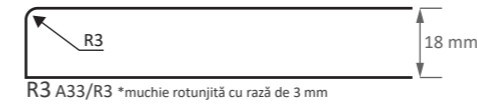

culoare uni **DENIM ULTRA MAT A33/R3**

**CATEGORIA 1.3 ÎNFOLIAT**

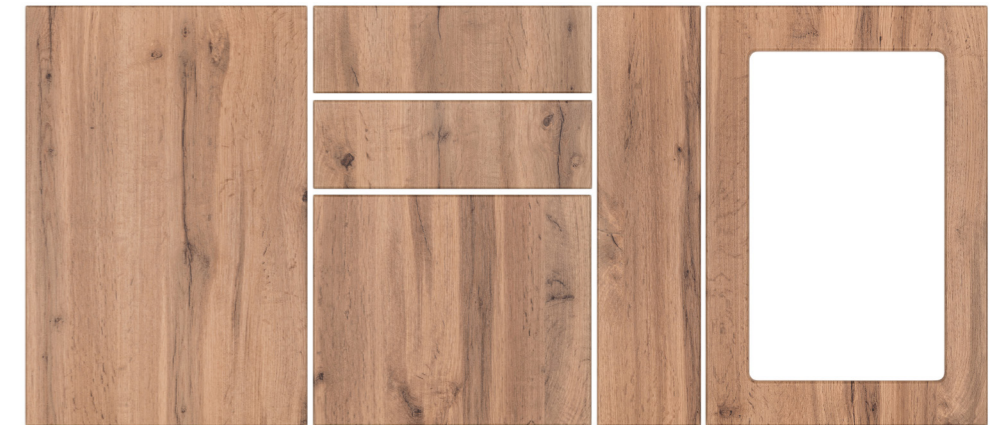
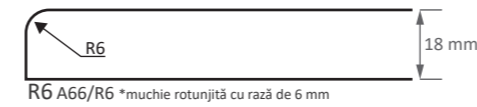

imitație de lemn - MAT **STEJAR WOTAN NATUR A66/R6**

**CATEGORIA 1.4 ÎNFOLIAT**

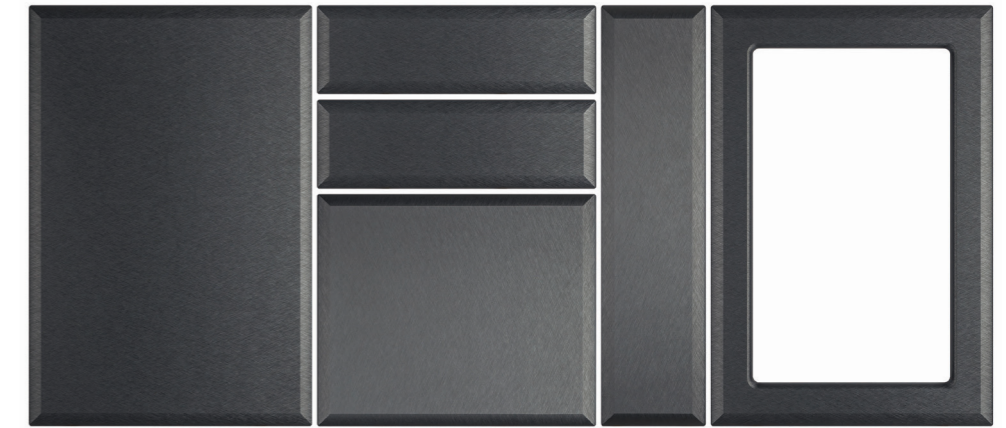
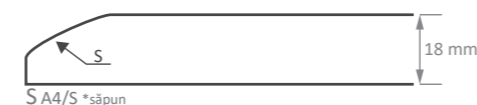

imitație de textură - MAT **SATIN GRI A4/S**

**CATEGORIA 1.4 ÎNFOLIAT**

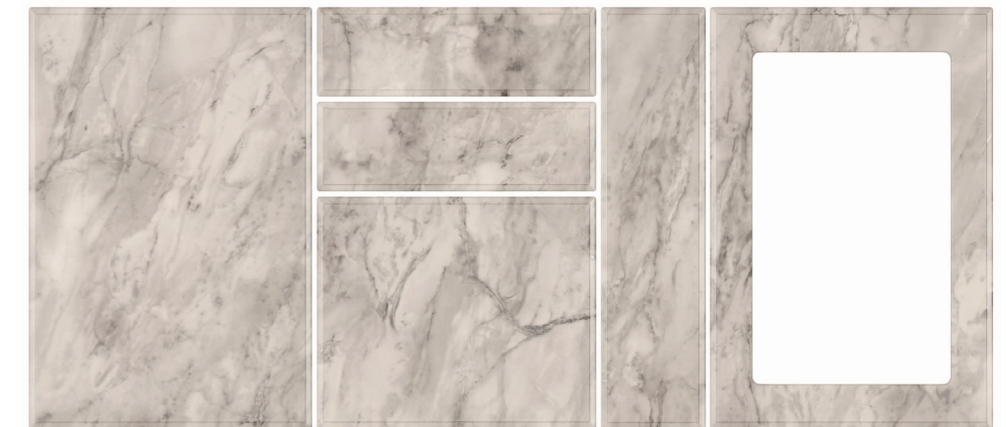
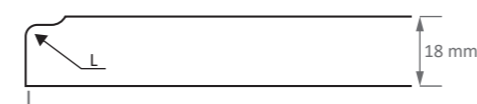

imitație de textură - MAT **MARMURĂ CLASICĂ CANT L**

**FREZARE**

Frezarea A33/R3 este recomandată și pentru lateralele corpurilor.

**DECOR**

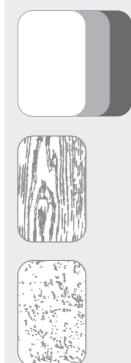

CULORI UNI  
IMITAȚII DE LEMN  
IMITAȚII DE TEXTURĂ

**MÂNER**



**COMPOZITIE**

MODERN

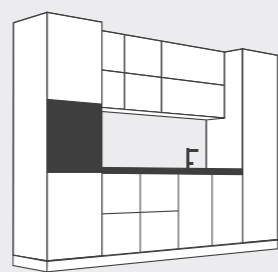

**STIL**

MODERN

- contemporan
- minimal
- urban-industrial
- pop art
- suprareal



**A34/R3**

Detalii tehnice	Înălțime (H) mm	Lățime (L) mm
Frezare ușă	între 120-2500	între 140-1200
Frezare sertar	între 120-2500	între 140-1200
Frezare jolly	între 120-2500	între 140-1200
Decupat	-	-
Finisaje disponibile	ÎNFOLIAT MAT, ULTRA MAT, ULTRA MAT PERLAT, HG, HG 3D	

**ELEMENTE COMPLEMENTARE RECOMANDATE**

Cornișă	MODERN
Lezenă	MODERN
Lezenă ornamentală	R3
Suport sticle	R3
Sertar condimente	-

**A35/R3**

Detalii tehnice	Înălțime (H) mm	Lățime (L) mm
Frezare ușă	între 120-2500	între 230-1200
Frezare sertar	între 120-2500	între 230-1200
Frezare jolly	între 120-2500	între 140-229
Decupat	-	-
Finisaje disponibile	ÎNFOLIAT MAT, ULTRA MAT, ULTRA MAT PERLAT, HG, HG 3D	



**A34/R3 NEGRU CERAMIC** MAT - imitație de textură

**CATEGORIA 1.4 ÎNFOLIAT**



**CATEGORIA 1.2 ÎNFOLIAT**

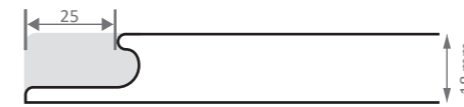

culoare uni - STRUCTO **NEGRU STRUCTO A34/R3**

**CATEGORIA 5 ÎNFOLIAT**



culoare uni **BEJ SAFARI HIGH GLOSS 3D A34/R3**

**CATEGORIA 1.1 ÎNFOLIAT**

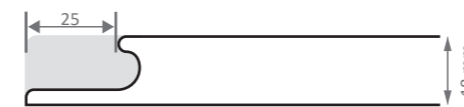

culoare uni - MAT **PORȚELAN A35/R3**

**CATEGORIA 1.4 ÎNFOLIAT**

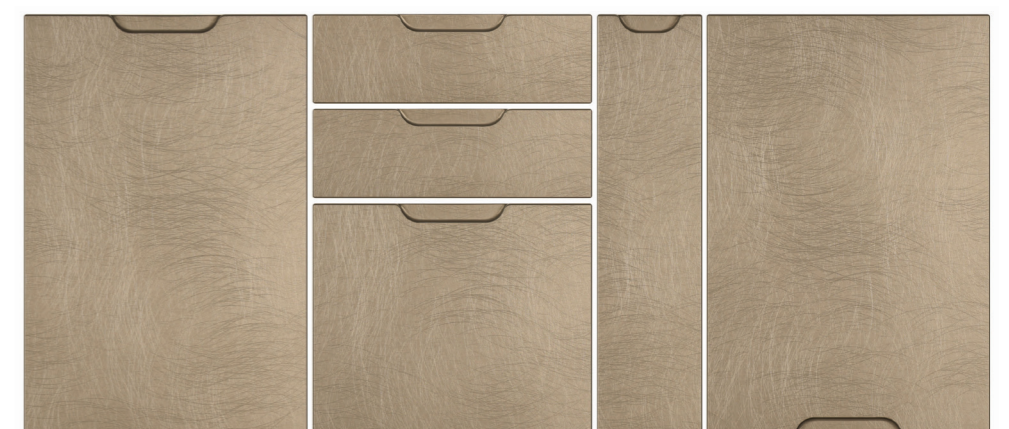

imitație de textură - MAT **BRONZ MANGAN A35/R3**



**A36/S**

Detalii tehnice	Înălțime (H) mm	Lățime (L) mm
Frezare ușă	între 120-2500	între 140-1200
Frezare sertar	între 120-2500	între 140-1200
Frezare jolly	între 120-2500	între 140-1200
Decupat	-	-
Finisaje disponibile	ÎNFOLIAT MAT, ULTRA MAT, ULTRA MAT PERLAT, HG, HG 3D	

**ELEMENTE COMPLEMENTARE RECOMANDATE**

Cornișă	MODERN
Lezenă	MODERN
Lezenă ornamentală	S
Suport sticle	S
Sertar condimente	-

**A37/S**

Detalii tehnice	Înălțime (H) mm	Lățime (L) mm
Frezare ușă	între 120-2500	între 230-1200
Frezare sertar	între 120-2500	între 230-1200
Frezare jolly	între 120-2500	între 140-229
Decupat	-	-
Finisaje disponibile	ÎNFOLIAT MAT, ULTRA MAT, ULTRA MAT PERLAT, HG, HG 3D	

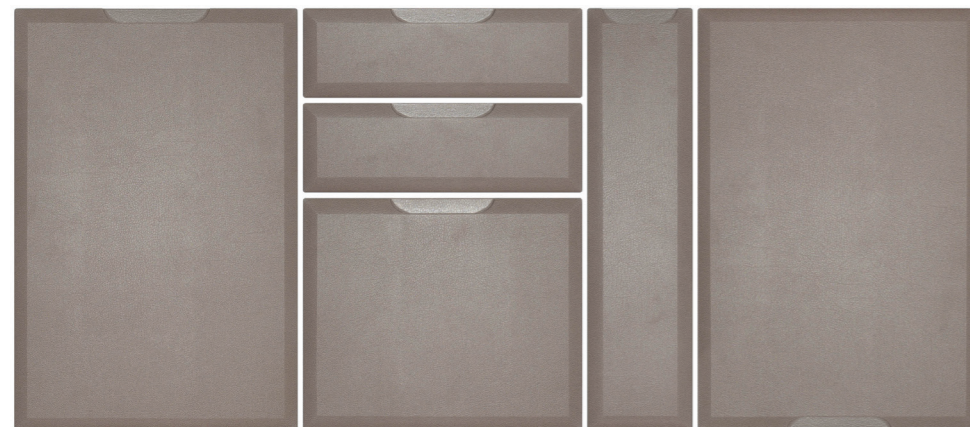

**A37/S PIELE CAPPUCCINO** MAT - imitație de textură

**CATEGORIA 1.4 ÎNFOLIAT**

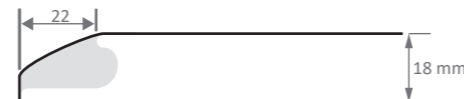

**CATEGORIA 1.3 ÎNFOLIAT**

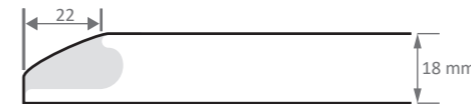

imitație de lemn - MAT **LARICE ALB A36/S**

**CATEGORIA 1.4 ÎNFOLIAT**

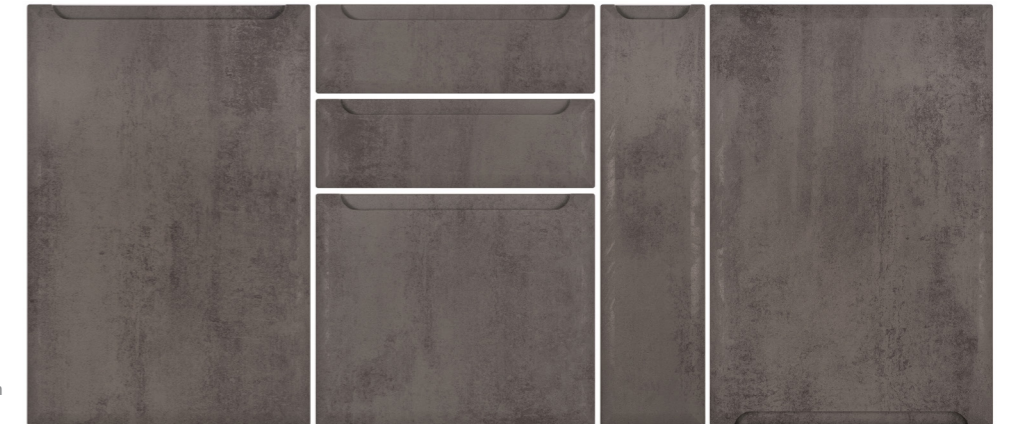

imitație de textură - MAT **GRI CERAMIC ÎNCHIS A36/S**

**CATEGORIA 1.1 ÎNFOLIAT**

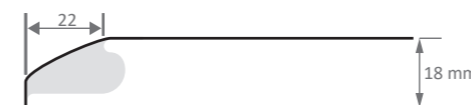

culoare uni - MAT **BEJ NISIP A37/S**

**CATEGORIA 1.4 ÎNFOLIAT**

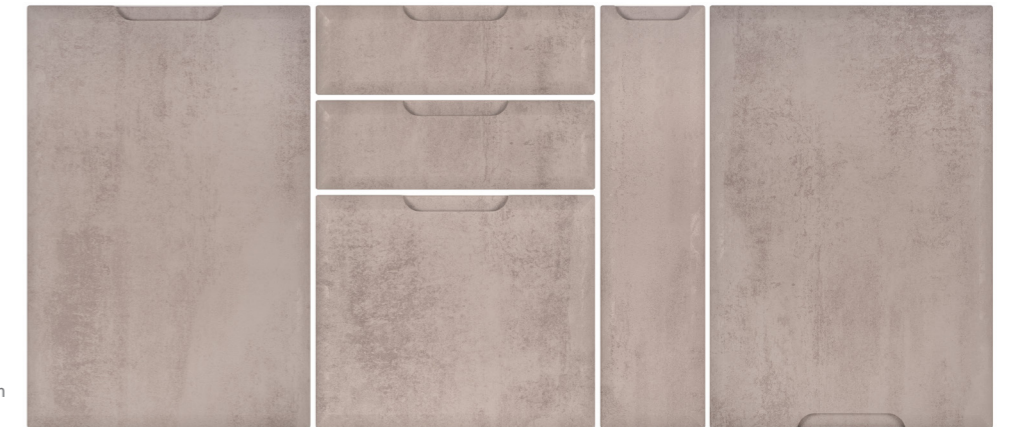
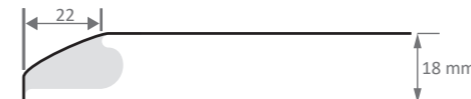

imitație de textură - MAT **GRI CERAMIC DESCHIS A37/S**



**A49/SR3**

Detalii tehnice	Înălțime (H) mm	Lățime (L) mm
Frezare ușă	între 247-2500	între 230-1200
Frezare sertar	între 120-246	între 230-1200
Frezare jolly	între 247-2500	între 140-229
Decupat	între 296-2500	între 296-1200
Finisaje disponibile	ÎNFOLIAT MAT, ULTRA MAT, ULTRA MAT PERLAT, HG, HG 3D VOPSIT SUPER MAT	

**ELEMENTE COMPLEMENTARE RECOMANDATE**

Cornișă	MODERN
Lezenă	MODERN
Lezenă ornamentală	S
Suport sticle	S
Sertar condimente	-

**A50/SR3**

Detalii tehnice	Înălțime (H) mm	Lățime (L) mm
Frezare ușă	între 60-2500	între 60-1200
Frezare sertar	între 60-2500	între 60-1200
Frezare jolly	între 60-2500	între 60-1200
Decupat	între 296-2500	între 296-1200
Finisaje disponibile	ÎNFOLIAT MAT, ULTRA MAT, ULTRA MAT PERLAT, HG, HG 3D VOPSIT SUPER MAT	

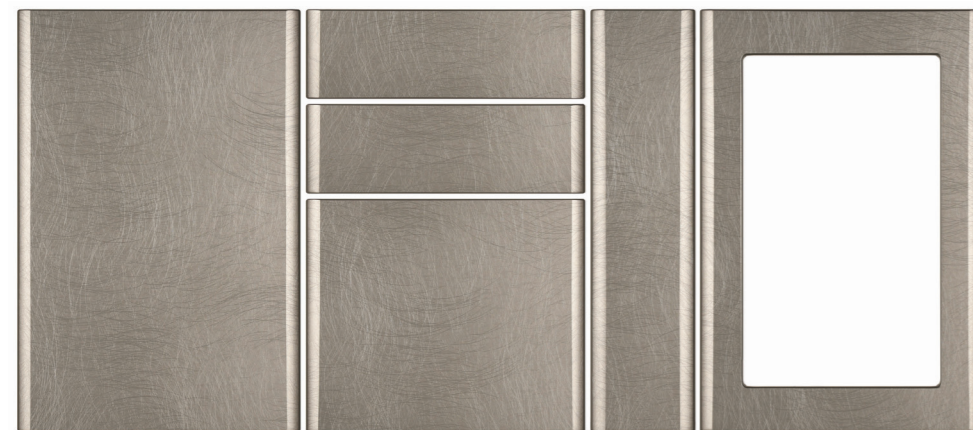

**A50/SR3 ARGINTIU MANGAN** MAT - imitație de textură

**CATEGORIA 1.4 ÎNFOLIAT**

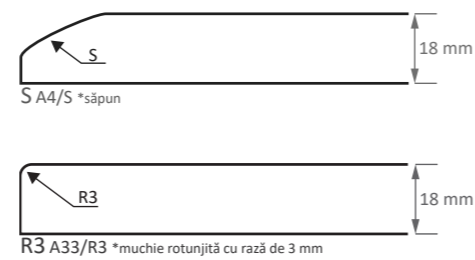

**CATEGORIA 1.4 ÎNFOLIAT**

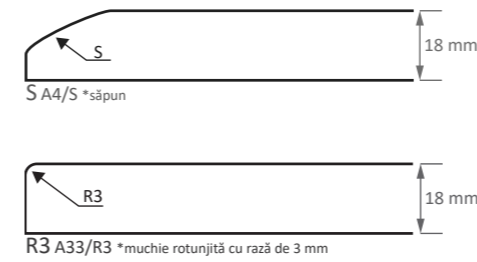

imitație de textură - MAT **PÂNZĂ VINTAGE A50/SR3**

**CATEGORIA 5 ÎNFOLIAT**

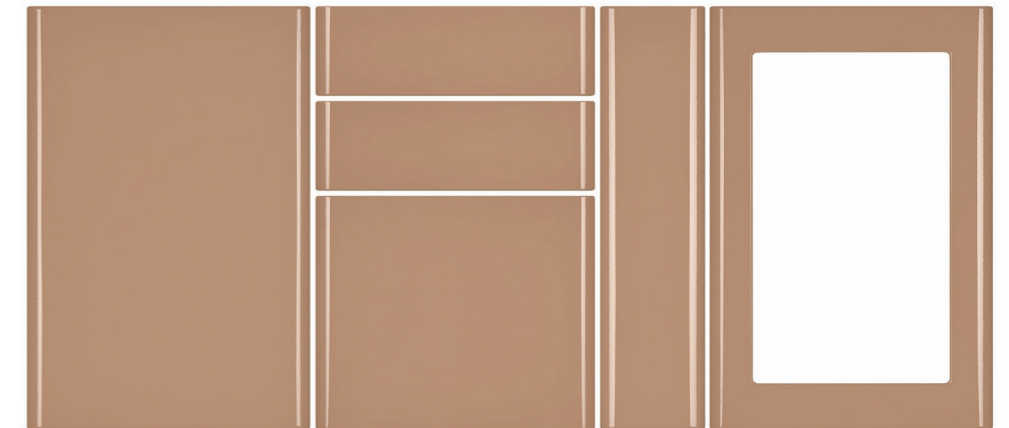
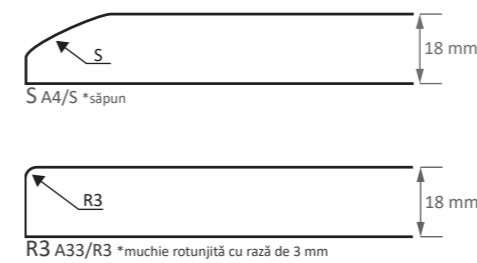

culoare uni **CAPPUCCINO HIGH GLOSS 3D A50/SR3**

**CATEGORIA 1.1 ÎNFOLIAT**

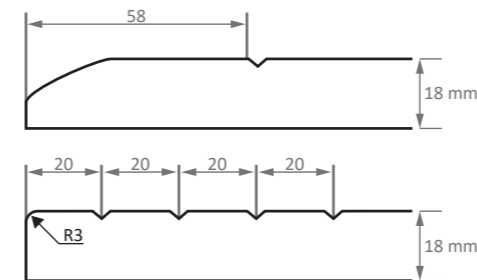

culoare uni - MAT **AQUA BLUE A49/SR3**

**CATEGORIA 1.4 ÎNFOLIAT**

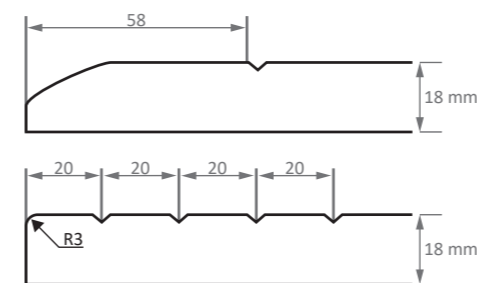

imitație de textură - MAT **PIELE CAPPUCCINO A49/SR3**



**A40/T, A41/T, A42/T, A43/T**

Detalii tehnice	Înălțime (H) mm	Lățime (L) mm
Frezare ușă	între 247-2500	între 230-1200
Frezare sertar	între 120-246	între 230-1200
Frezare jolly	între 247-2500	între 140-229
Decupat	între 296-2500	între 296-1200
Finisaje disponibile	ÎNFOLIAT MAT, ULTRA MAT, ULTRA MAT PERLAT, HG, HG 3D VOPSIT SUPER MAT	

**ELEMENTE COMPLEMENTARE RECOMANDATE**

Cornișă	CL1-2, MODERN
Lezenă	MODERN
Lezenă ornamentală	T
Suport sticle	T
Sertar condimente	T

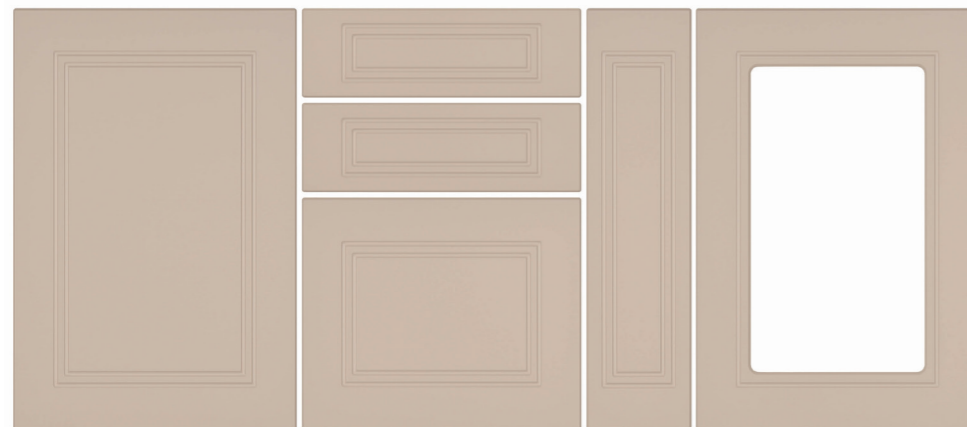

**A40/T KASHMIR ULTRA MAT** culoare uni

**CATEGORIA 2 ÎNFOLIAT**

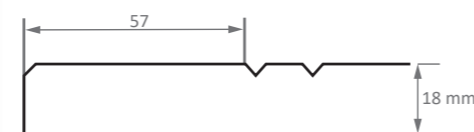

**CATEGORIA 2 ÎNFOLIAT**

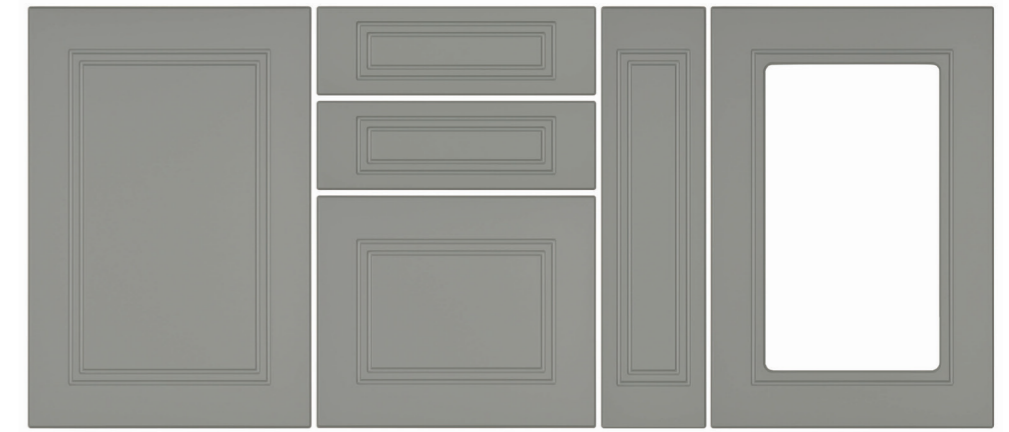
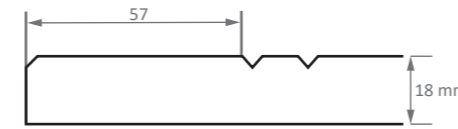

culoare uni **VERNIL ULTRA MAT A40/T**

**CATEGORIA 1.1 ÎNFOLIAT**



culoare uni - MAT **BEJ NISIP A41/T**

**CATEGORIA 1.3 ÎNFOLIAT**

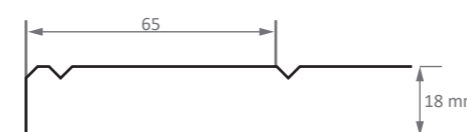

imitație de lemn - MAT **STEJAR BARDOLINO NATUR A42/T**

**CATEGORIA 1.3 ÎNFOLIAT**

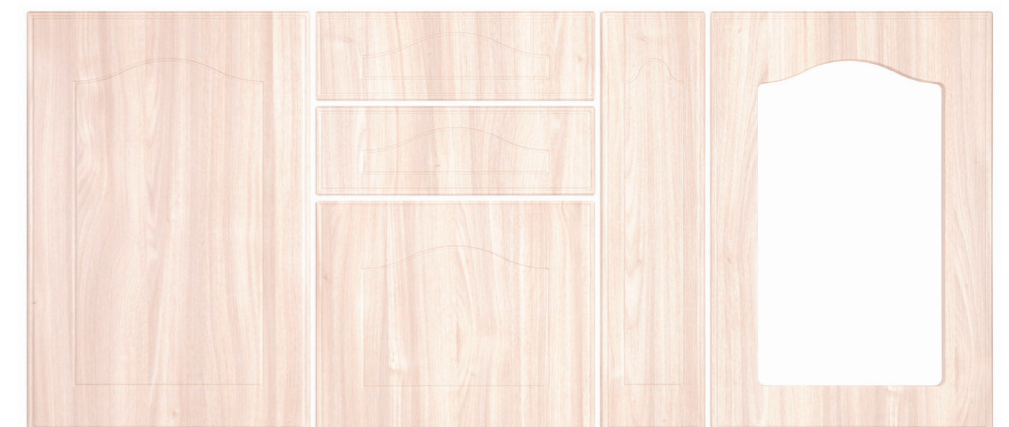
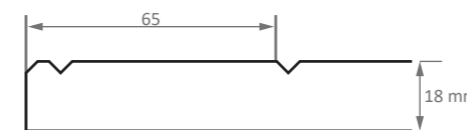

imitație de lemn - MAT **SALCÂM CRETAT A43/T**

**FREZARE**

Colecție:  
A41/T, A42/T, A43/T  
Ușile cu boltă sunt recomandate pentru corpuri superioare.

**DECOR**



CULORI UNI



IMITAȚII DE LEMN  
-detalii fine



IMITAȚII DE TEXTURĂ  
-culori uni

**MÂNER**



**COMPOZITIE**

CLASIC, MODERN  
TRANZIȚIONAL

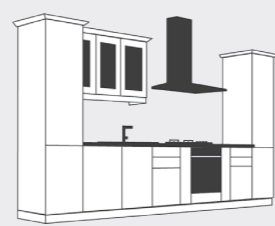

**STIL**

CLASIC, MODERN  
-tranzițional  
-pop art  
-vintage



**A120/R3**

Detalii tehnice	Înălțime (H) mm	Lățime (L) mm
Frezare ușă	între 247-2500	între 230-1200
Frezare sertar	între 120-246	între 230-1200
Frezare jolly	între 247-2500	între 140-229
Decupat	între 296-2500	între 296-1200
Finisaje disponibile	ÎNFOLIAT MAT, ULTRA MAT, ULTRA MAT PERLAT, HG, HG 3D VOPSIT SUPER MAT	

**ELEMENTE COMPLEMENTARE RECOMANDATE**

Cornișă	CL1-2, MODERN
Lezenă	MODERN, RUST.
Lezenă ornamentală	R3
Suport sticle	R3
Sertar condimente	R3

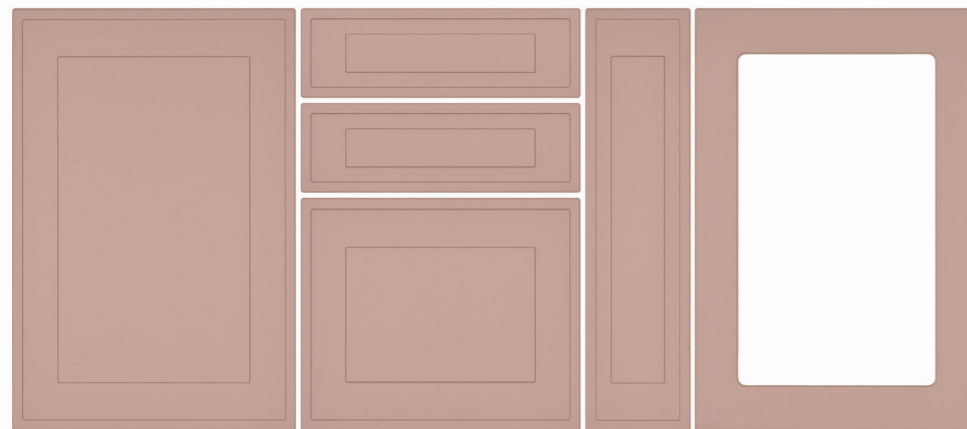

**A120/R3 TRANDAFIR ANTIC ULTRA MAT PERLAT** culoare uni

**CATEGORIA 5 ÎNFOLIAT**

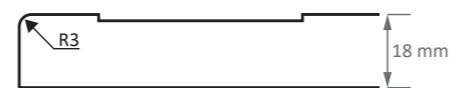

**CATEGORIA 3.3 ÎNFOLIAT**

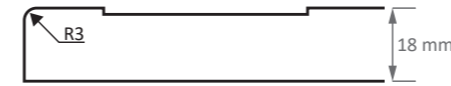

imitație de lemn - MAT **FAG ALBIT A120/R3**

**CATEGORIA 3.3 ÎNFOLIAT**

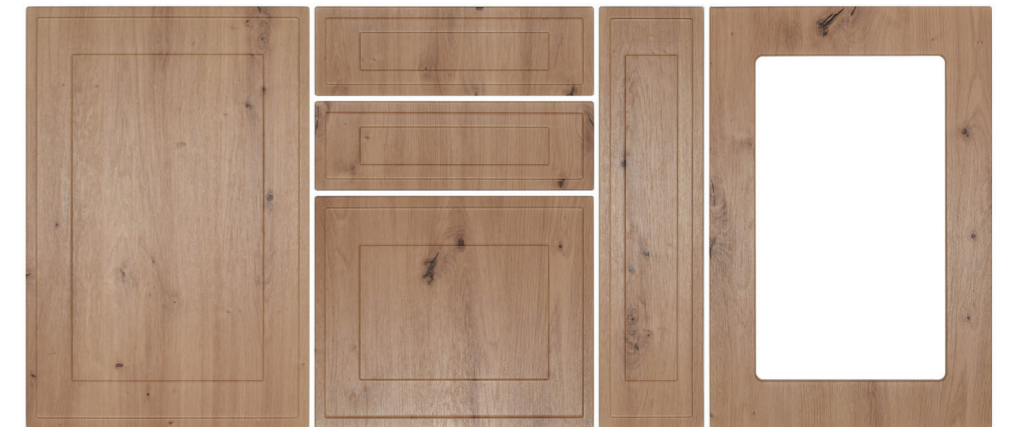
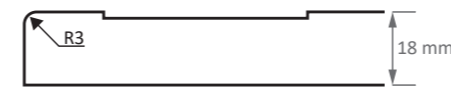

imitație de lemn - MAT **STEJAR ARTISAN A120/R3**

**CATEGORIA 3.3 ÎNFOLIAT**



imitație de lemn - MAT **STEJAR SANTANA NATUR A120/R3**

**CATEGORIA 3.4 ÎNFOLIAT**

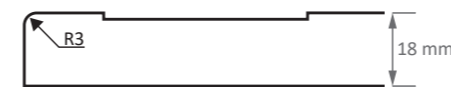

imitație de textură - MAT **SATIN ALB A120/R3**

**FREZARE**

La sertarele cu înălțime foarte mică se poate combina și cu modelul A33/R3, rezultând o compoziție și mai dinamică.

**DECOR**



CULORI UNI



IMITAȚII DE LEMN  
-detalii fine



IMITAȚII DE TEXTURĂ  
-culori uni

**MÂNER**



**COMPOZITIE**

MODERN  
TRANZIȚIONAL

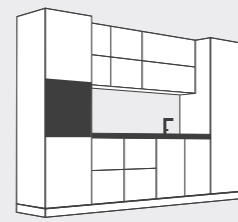

**STIL**

MODERN  
-contemporan  
-tranzițional  
-urban-industrial  
-pop art  
-suprareal  
-vintage



A140/L, A143/L

Detalii tehnice	Înălțime (H) mm	Lățime (L) mm
Frezare ușă	între 247-2500	între 230-1200
Frezare sertar	între 120-246	între 230-1200
Frezare jolly	între 247-2500	între 140-229
Decupat	între 296-2500	între 296-1200
Finisaje disponibile	ÎNFOLIAT MAT, ULTRA MAT, ULTRA MAT PERLAT, HG, HG 3D VOPSIT SUPER MAT	

ELEMENTE COMPLEMENTARE RECOMANDATE

Cornișă	CL1-2, MODERN
Lezenă	MODERN, RUST.
Lezenă ornamentală	L
Suport sticle	L
Sertar condimente	L



A140/L VERDE LABRADOR ULTRA MAT PERLAT culoare uni

CATEGORIA 2 ÎNFOLIAT

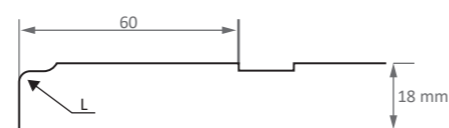

CATEGORIA 2 ÎNFOLIAT

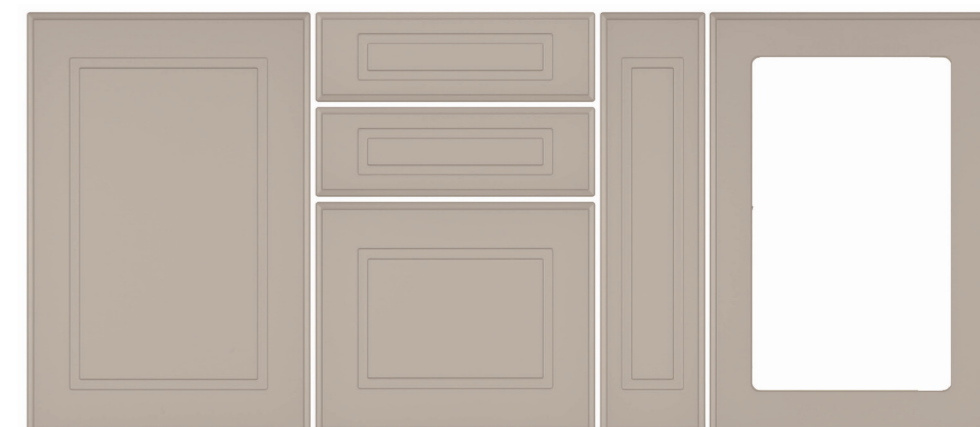
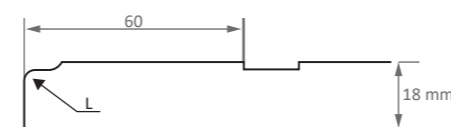

culoare uni GRI METAL ULTRA MAT A140/L

CATEGORIA 2 ÎNFOLIAT

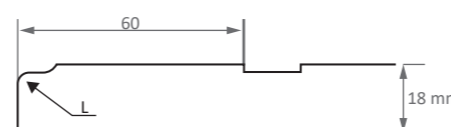

culoare uni KASHMIR ULTRA MAT A140/L

CATEGORIA 2 ÎNFOLIAT

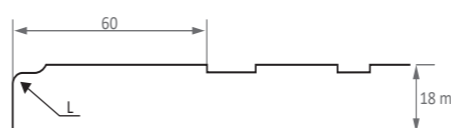

culoare uni VERDE STUF ULTRA MAT A143/L

CATEGORIA 2 ÎNFOLIAT

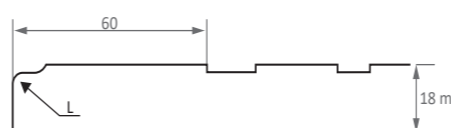

culoare uni GRI ONIX ULTRA MAT A143/L

FREZARE

Colecție:  
A140/L, A143/L  
Pentru sertarele mici recomandăm modelul cu tăblie simplă fără linii.

DECOR



CULORI UNI



IMITAȚII DE TEXTURĂ  
-culori uni

MÂNER



COMPOZITIE

CLASIC, MODERN  
TRANZIȚIONAL

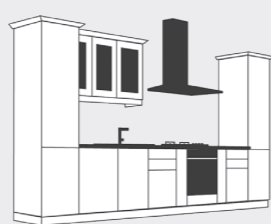

STIL

CLASIC, MODERN  
-contemporan  
-tranzițional  
-vintage  
-cottage  
-provence



**A144/L**

Detalii tehnice	Înălțime (H) mm	Lățime (L) mm
Frezare ușă	între 247-2500	între 230-1200
Frezare sertar	între 120-246	între 230-1200
Frezare jolly	între 247-2500	între 140-229
Decupat	între 296-2500	între 296-1200
Finisaje disponibile	ÎNFOLIAT MAT, ULTRA MAT, ULTRA MAT PERLAT, HG, HG 3D VOPSIT SUPER MAT	

**ELEMENTE COMPLEMENTARE RECOMANDATE**

Cornișă	CL1-2, MODERN
Lezenă	MODERN, RUST.
Lezenă ornamentală	L
Suport sticle	L
Sertar condimente	L



**A144/L ALB ARGINTIU PERLAT** MAT - imitație de textură

**CATEGORIA 1.4 ÎNFOLIAT**

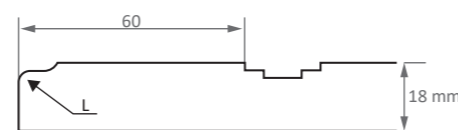

**CATEGORIA 2 ÎNFOLIAT**

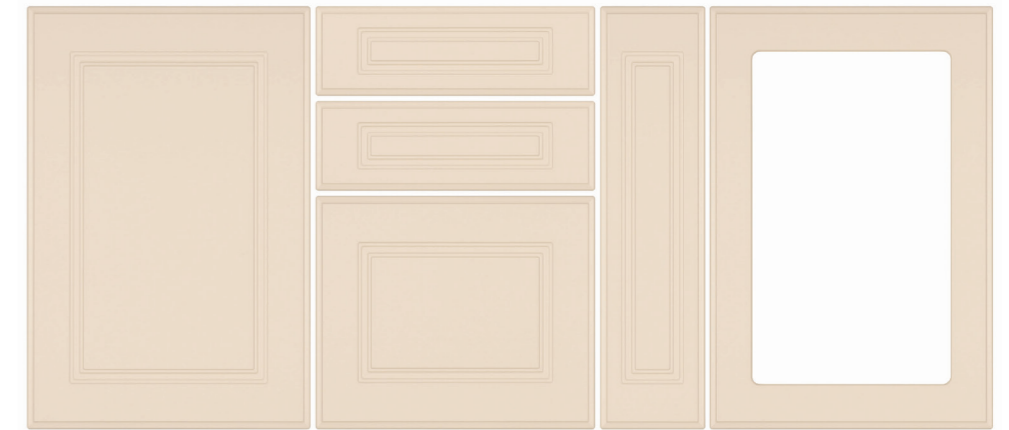
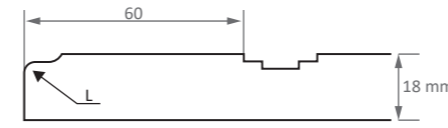

culoare uni **MAGNOLIA ULTRA MAT A144/L**

**CATEGORIA 2 ÎNFOLIAT**

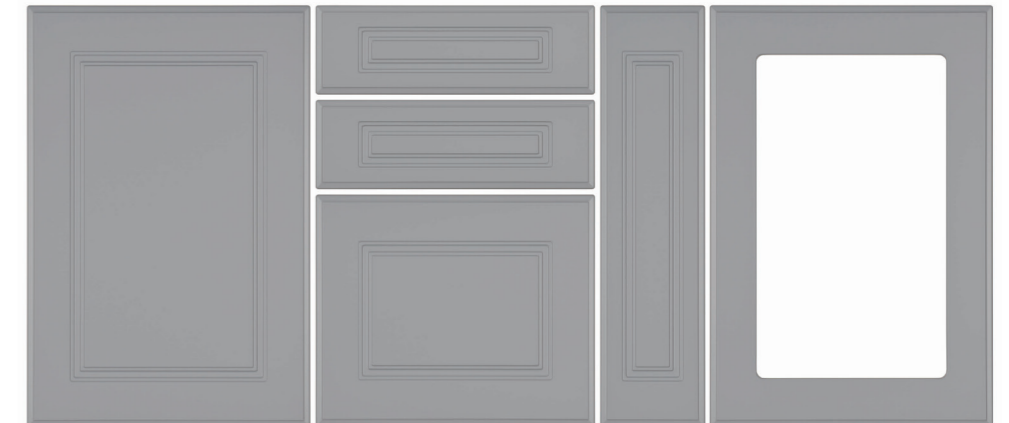
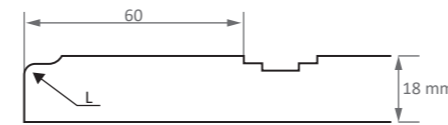

culoare uni **DENIM ULTRA MAT A144/L**

**CATEGORIA 2 ÎNFOLIAT**

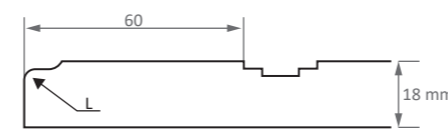

culoare uni **GRI ARCTIC ULTRA MAT A144/L**

**CATEGORIA 1.2 ÎNFOLIAT**

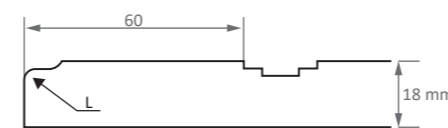

culoare uni - STRUCTO **ALB FIBROS A144/L**

**FREZARE**

Frezare înaltă, modernă care poate fi concepută ca și un stil clasic redefinit.

**DECOR**



CULORI UNI



IMITAȚII DE TEXTURĂ  
-culori uni

**MÂNER**



**COMPOZITIE**

CLASIC, MODERN  
TRANZIȚIONAL



**STIL**

CLASIC, MODERN  
-contemporan  
-tranzițional  
-vintage  
-cottage  
-provence



**A101/R6, A102/R6, A103/R6**

<b>Detalii tehnice</b>	Înălțime (H) mm	Lățime (L) mm
Frezare ușă	între 360-2500	între 297-1200
Frezare sertar	R6	R6
Frezare jolly	R6	R6
Decupat	între 296-2500	între 296-1200
<b>Finisaje disponibile</b>	ÎNFOLIAT MAT, ULTRA MAT, ULTRA MAT PERLAT, HG, HG 3D VOPSIT SUPER MAT	

**ELEMENTE COMPLEMENTARE RECOMANDATE**

Cornișă	MODERN
Lezenă	MODERN
Lezenă ornamentală	R6
Suport sticle	R6
Sertar condimente	-

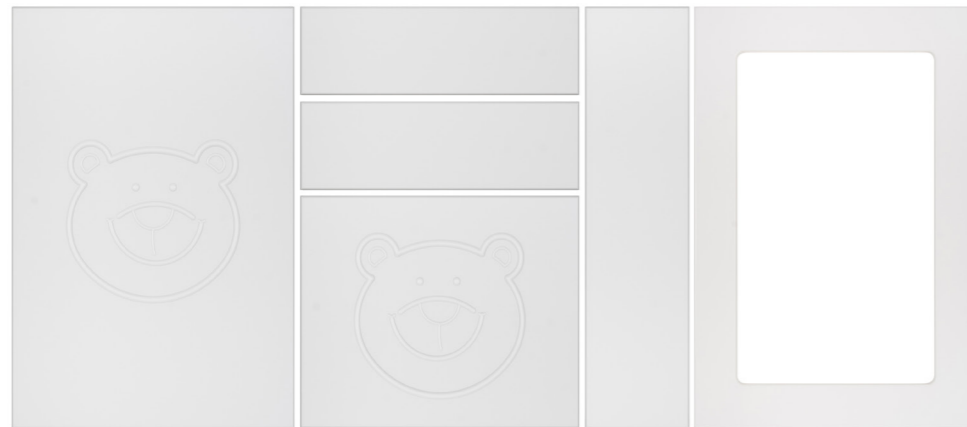

**A101/R6 ALB ULTRA MAT** culoare uni

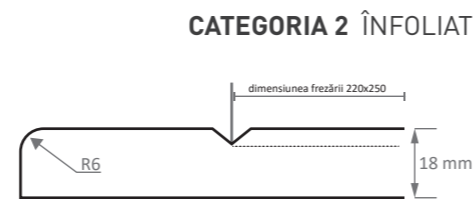

**CATEGORIA 1.1 ÎNFOLIAT**

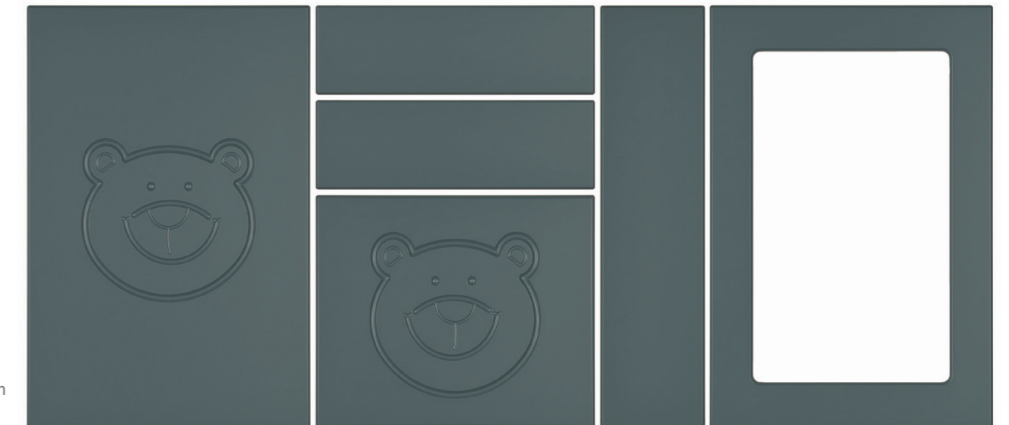
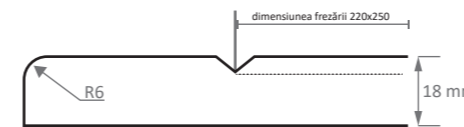

culoare uni - MAT **AQUA BLUE A101/R6**

**CATEGORIA 2 ÎNFOLIAT**

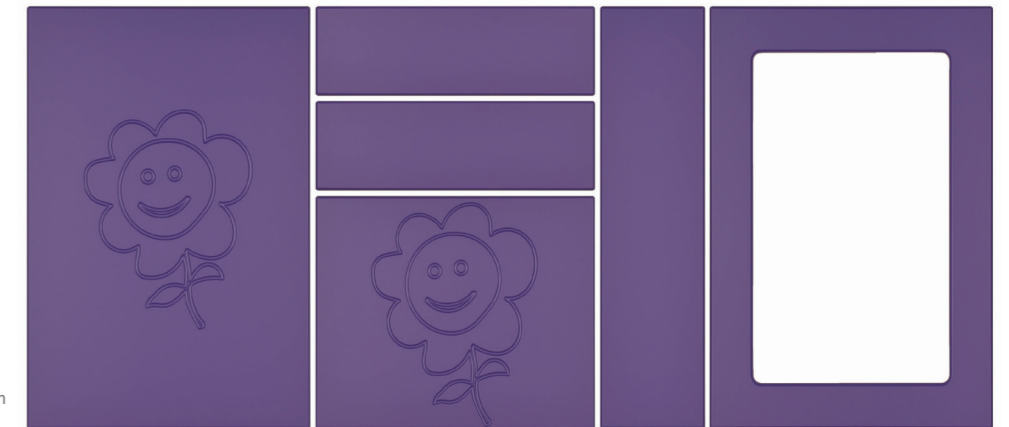
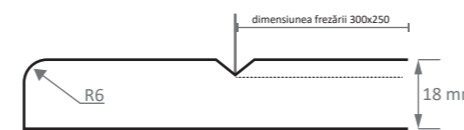

culoare uni **VIOLET ULTRA MAT A102/R6**

**CATEGORIA 2 ÎNFOLIAT**

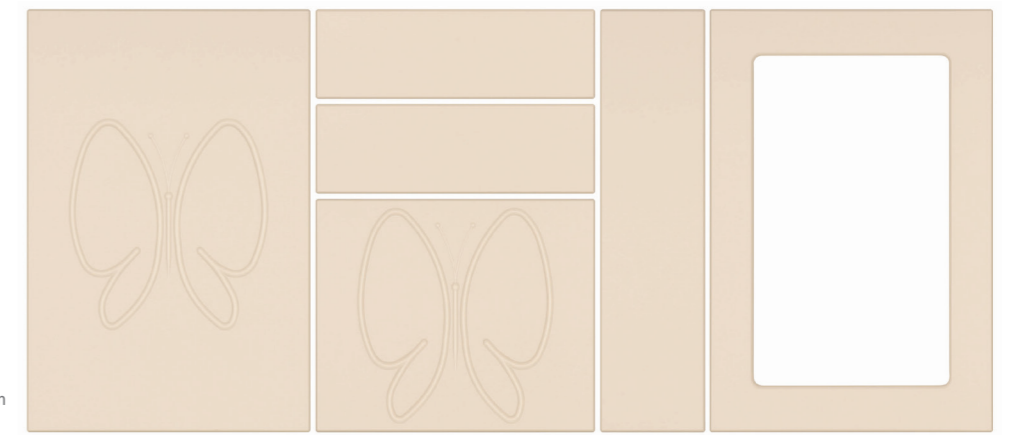
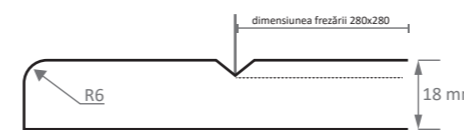

culoare uni **MAGNOLIA ULTRA MAT A103/R6**

**FREZARE**

Conceput special pentru încăperi destinate activităților copiilor.

**DECOR**



CULORI UNI

**MÂNER**



**SPAȚIU**

- cameră bebe
- vestiar pentru grădiniță
- cameră de joacă



**A12/R6, A30/R, A23/R6**

Detalii tehnice	Înălțime (H) mm	Lățime (L) mm
Frezare ușă	între 247-2500	între 230-1200
Frezare sertar	între 120-246	între 230-1200
Frezare jolly	între 247-2500	între 140-229
Decupat	între 296-2500	între 296-1200

Finisaje disponibile **ÎNFOLIAT MAT, ULTRA MAT, ULTRA MAT PERLAT, HG, HG 3D VOPSIT SUPER MAT**

Observație A12/R6 La frezarea pt. ușă de la 247 până la 355 mm va avea 2 linii!

**ELEMENTE COMPLEMENTARE RECOMANDATE**

Cornișă	MODERN
Lezenă	MODERN
Lezenă ornamentală	R6
Suport sticle	R6
Sertar condimente	-

**A57/R6, A58/R6**

Detalii tehnice	Înălțime (H) mm	Lățime (L) mm
Frezare ușă	între 247-2500	între 60-1200
Frezare sertar	între 120-246	între 60-1200
Frezare jolly	între 247-2500	între 60-229
Decupat	între 296-2500	între 296-1200

Finisaje disponibile **ÎNFOLIAT MAT, ULTRA MAT, ULTRA MAT PERLAT, HG, HG 3D VOPSIT SUPER MAT**

Observație A58/R6 Liniile încep din mijloc și se distribuie cu 50 de mm spre laterale până la 20 mm!



**A12/R6 GRI PIATRĂ** MAT - culoare uni

**CATEGORIA 1.1 ÎNFOLIAT**

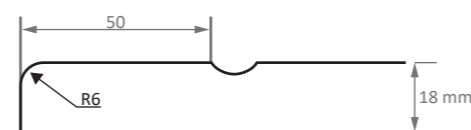

**CATEGORIA 5 ÎNFOLIAT**

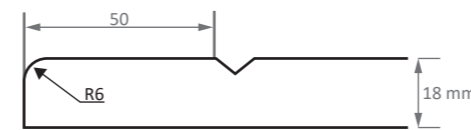

culoare uni **BORDO HIGH GLOSS 3D A30/R6**

**CATEGORIA 2 ÎNFOLIAT**

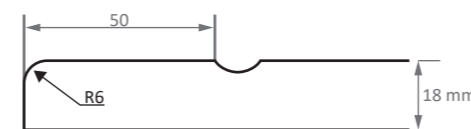

culoare uni **VIOLET ULTRA MAT A23/R6**

**CATEGORIA 1.1 ÎNFOLIAT**

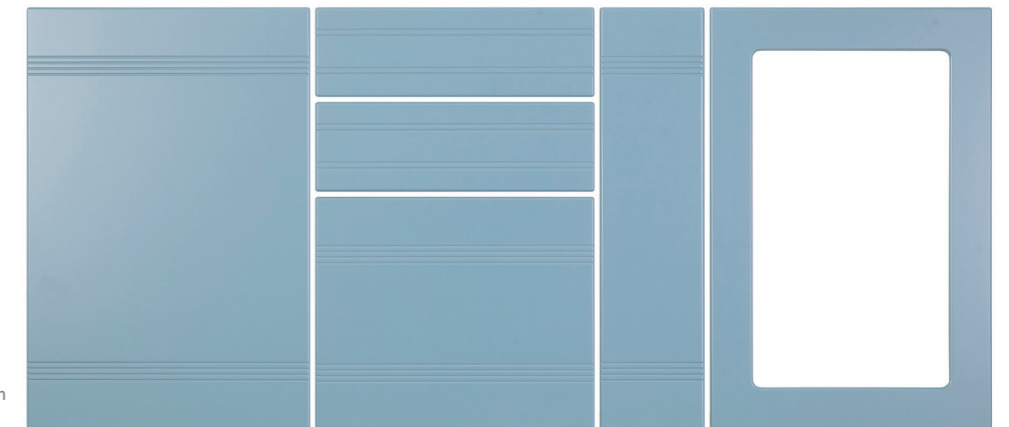
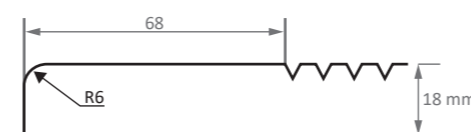

culoare uni - MAT **AQUA BLUE A57/R6**

**CATEGORIA 1.4 ÎNFOLIAT**

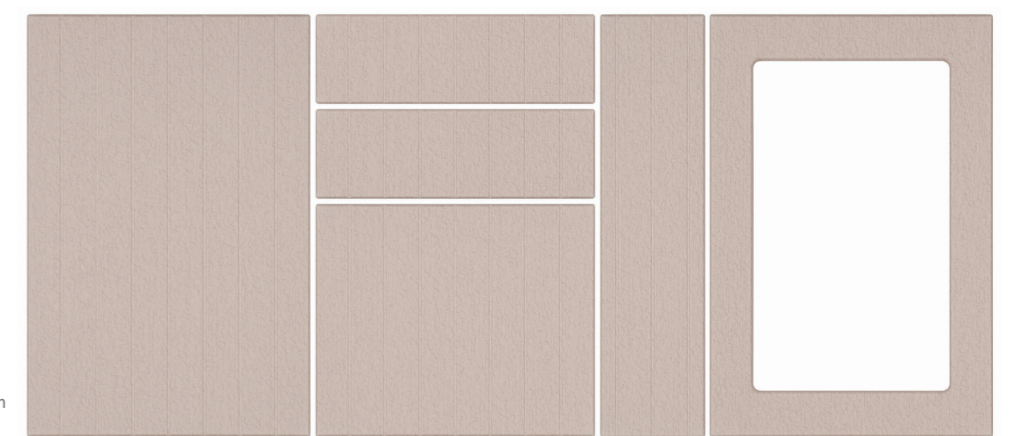
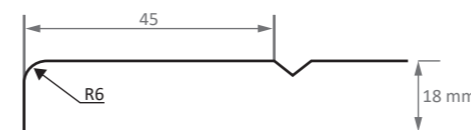

imitație de textură - MAT **PÂNZĂ CUBA A58/R6**



**A44/R3, A45/R3, A46/R3, A47/R3, A48/R3**

Detalii tehnice	Înălțime (H) mm	Lățime (L) mm
Frezare ușă	între 247-2500	între 230-1200
Frezare sertar	între 120-246	între 230-1200
Frezare jolly	între 247-2500	între 140-229
Decupat	între 296-2500	între 296-1200
Finisaje disponibile	ÎNFOLIAT MAT, ULTRA MAT, ULTRA MAT PERLAT, HG, HG 3D VOPSIT SUPER MAT	

**ELEMENTE COMPLEMENTARE RECOMANDATE**

Cornișă	MODERN
Lezenă	MODERN
Lezenă ornamentală	R3
Suport sticle	R3
Sertar condimente	-



**A44/R3 BORDO HIGH GLOSS 3D** culoare uni

**CATEGORIA 5 ÎNFOLIAT**

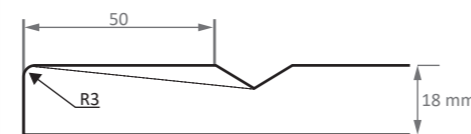

**CATEGORIA 2 ÎNFOLIAT**

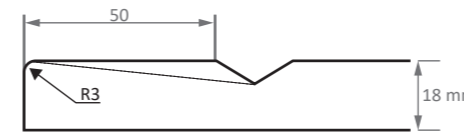

culoare uni **DENIM ULTRA MAT A45/R3**

**CATEGORIA 5 ÎNFOLIAT**

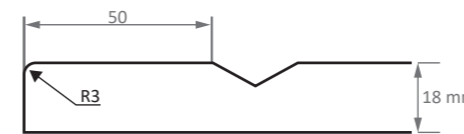

culoare uni **BEJ SAFARI HIGH GLOSS 3D A46/R3**

**CATEGORIA 2 ÎNFOLIAT**

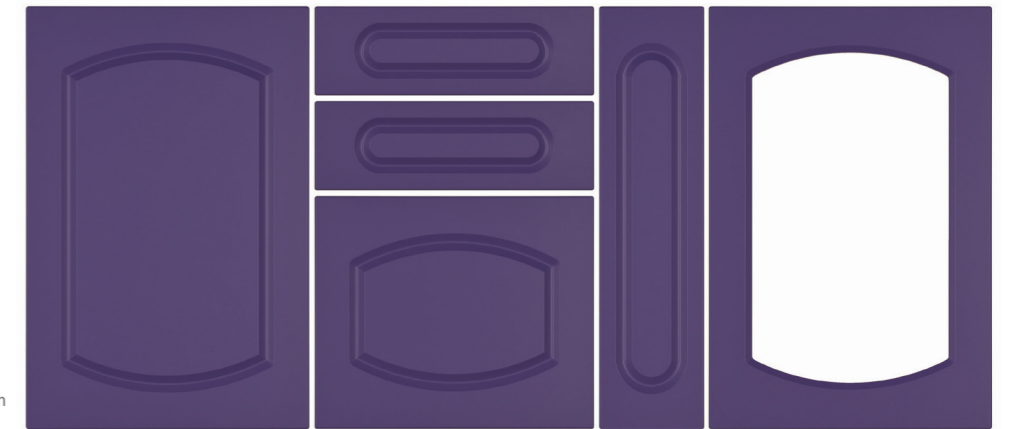
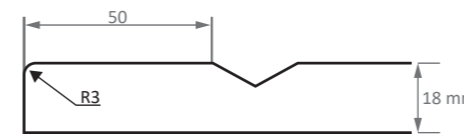

culoare uni **VIOLET ULTRA MAT A47/R3**

**CATEGORIA 5 ÎNFOLIAT**

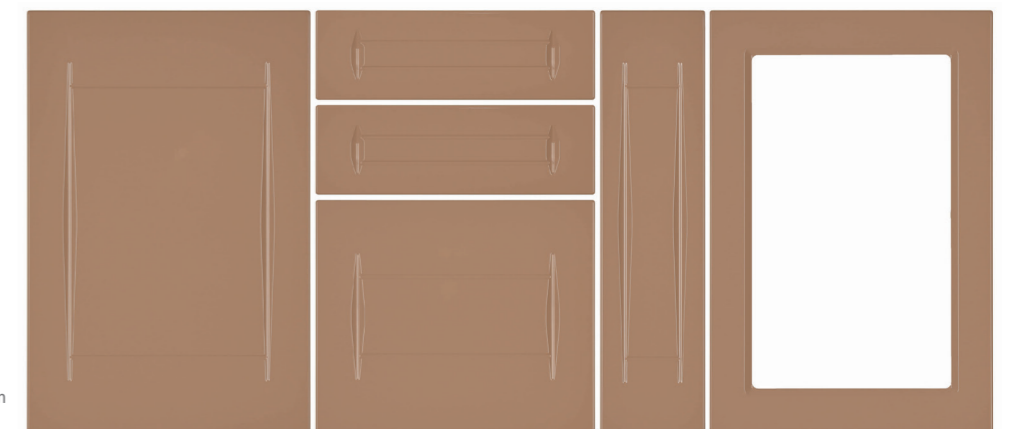
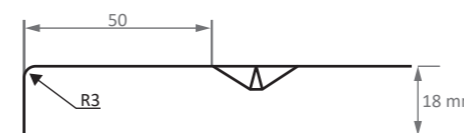

culoare uni **CAPPUCCINO HIGH GLOSS 3D A48/R3**

**FREZARE**

Frezări cu forme de modele îndrăznețe, ideale pentru a crea o atmosferă extravagantă.

**DECOR**



CULORI UNI



IMITAȚII DE TEXTURĂ -culori uni

**MÂNER**



**COMPOZITIE**

MODERN

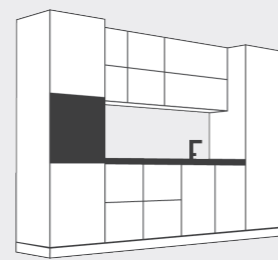

**STIL**

MODERN -pop art



A1/P, A2/P, A3/P, A31/P

Detalii tehnice	Înălțime (H) mm	Lățime (L) mm
Frezare ușă	între 247-2500	între 230-1200
Frezare sertar	între 120-246	între 230-1200
Frezare jolly	între 247-2500	între 140-229
Decupat	între 296-2500	între 296-1200
Decupat cu despărțitor	590 / 718 / 896	397 / 447 / 497 / 597

Finisaje disponibile	ÎNFOLIAT MAT, ULTRA MAT, ULTRA MAT PERLAT, HG 3D VOPSIT SUPER MAT
Obsevație!	Fețele de uși decupate cu despărțitor pot fi comandate numai la dimensiunile indicate în tabel, exceptând modelul A62/P!

ELEMENTE COMPLEMENTARE RECOMANDATE

Cornișă	CL1-2, RUSTIC
Lezenă	RUSTIC
Lezenă ornamentală	RUSTIC / P
Suport sticle	RUSTIC / P
Sertar condimente	RUSTIC / P

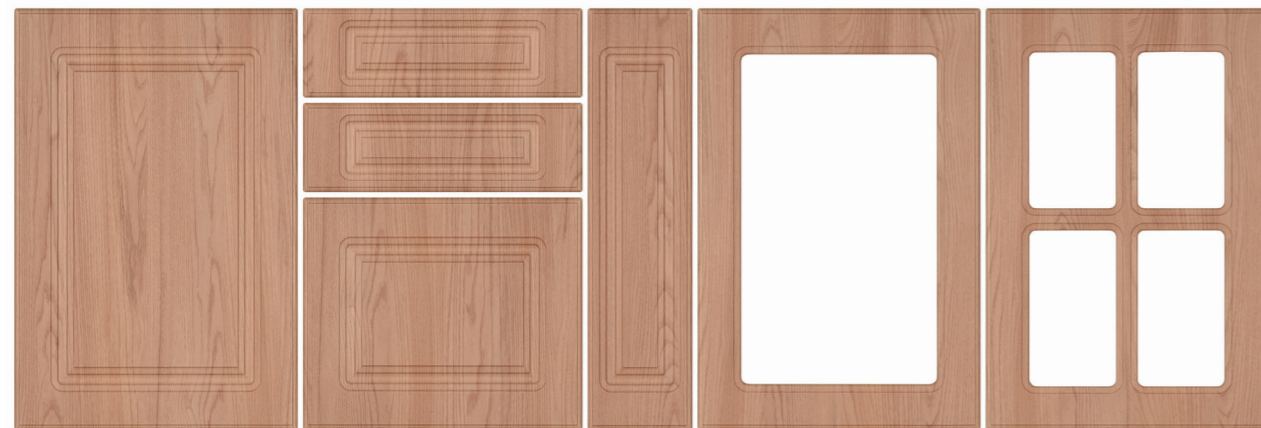
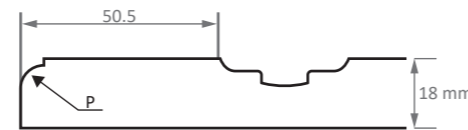

CAT. 1.3 ÎNFOLIAT

A1/P FRASIN MONTAN MAT - imitație de lemn

FREZARE

Colecție:  
A1/P, A2/P, A3/P  
Ușile cu boltă sunt recomandate pentru corp. superioare.

DECOR



MÂNER



COMPOZITIE

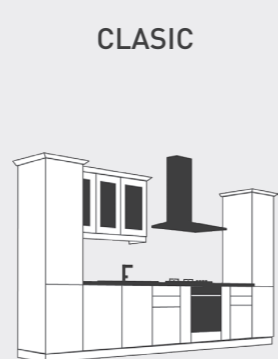

STIL

CLASIC  
-regal  
-vintage  
-rustic&country

CAT. 1.3 ÎNFOLIAT



imitație de lemn - MAT NUC ROȘCAT A2/P

CAT. 1.3 ÎNFOLIAT



imitație de lemn - MAT MESTEACĂN A3/P

CAT. 1.3 ÎNFOLIAT



imitație de lemn - MAT ALUN A31/P

CAT. 1.3 ÎNFOLIAT



imitație de lemn - MAT CIREȘ PORTLAND A31/P



**A29/S, A8/P, A11/P**

Detalii tehnice	Înălțime (H) mm	Lățime (L) mm
Frezare ușă	între 247-2500	între 230-1200
Frezare sertar	între 120-246	între 230-1200
Frezare jolly	între 247-2500	între 140-229
Decupat	între 296-2500	între 296-1200
Finisaje disponibile	ÎNFOLIAT MAT, ULTRA MAT, ULTRA MAT PERLAT, HG, HG 3D VOPSIT SUPER MAT	

**ELEMENTE COMPLEMENTARE RECOMANDATE**

Cornișă	CL1-2, RUSTIC
Lezenă	RUSTIC
Lezenă ornamentală	S, RUSTIC/P
Suport sticle	S, RUSTIC/P
Sertar condimente	S, RUSTIC/P



**A29/S ALUN** MAT - imitație de lemn

**CATEGORIA 1.3 ÎNFOLIAT**

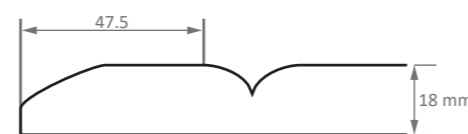

**CATEGORIA 1.3 ÎNFOLIAT**

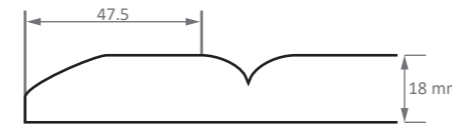

imitație de lemn - MAT **FRASIN NATUR A29/S**

**CATEGORIA 1.3 ÎNFOLIAT**

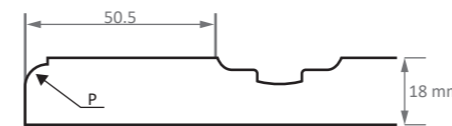

imitație de lemn - MAT **SALCĂM CRETAT A8/P**

**CATEGORIA 1.3 ÎNFOLIAT**

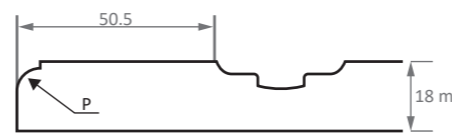

imitație de lemn - MAT **NUC ROȘCAT A11/P**

**CATEGORIA 1.3 ÎNFOLIAT**

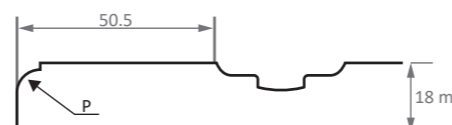

imitație de lemn - MAT **MESTEACĂN A11/P**

**FREZARE**

A29/S model versatil: combinat cu decor uni redă stilul modern, combinat cu imit. de lemn obținem stilul clasic.

**DECOR**



CULORI UNI



IMITAȚII DE LEMN - stil clasic

**MÂNER**



**COMPOZITIE**

CLASIC  
MODERN

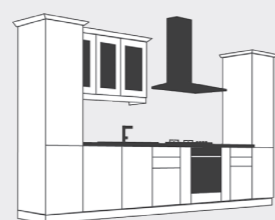

**STIL**

CLASIC, MODERN  
-regal  
-vintage  
-rustic&country



A5/P, A7/P

Detalii tehnice	Înălțime (H) mm	Lățime (L) mm
Frezare ușă	între 247-2500	între 247-1200
Frezare sertar	între 120-246	între 247-1200
Frezare jolly	între 247-2500	între 140-246
Decupat	între 296-2500	între 296-1200
Finisaje disponibile	ÎNFOLIAT MAT, ULTRA MAT, ULTRA MAT PERLAT, HG, HG 3D VOPSIT SUPER MAT	

ELEMENTE COMPLEMENTARE RECOMANDATE

Cornișă	CL1-2, RUSTIC
Lezenă	RUSTIC
Lezenă ornamentală	RUSTIC/P
Suport sticle	RUSTIC/P
Sertar condimente	RUSTIC/P



A5/P STEJAR DELIOS MAT - imitație de lemn

CATEGORIA 1.3 ÎNFOLIAT

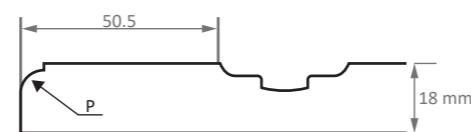

CATEGORIA 1.3 ÎNFOLIAT

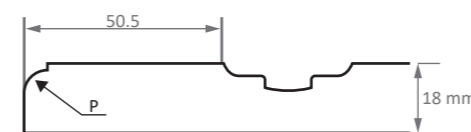

imitație de lemn - MAT STEJAR BARDOLINO NATUR A5/P



imitație de lemn - MAT STEJAR FERRARA BRUN A5/P



imitație de lemn - MAT FRASIN CONIAC A7/P



imitație de lemn - MAT STEJAR SANREMO NATUR A7/P

FREZARE

Frezări cu modele prelucrate în colțuri sunt forme ideale pentru un concept în stil etnic.

DECOR



CULORI UNI



IMITAȚII DE LEMN - stil clasic

MÂNER



COMPOZITIE

CLASIC



STIL

CLASIC, ETNIC  
-vintage  
-rustic&country

CATEGORIA 1.3 ÎNFOLIAT

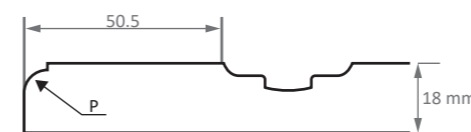

ATENȚIE! Dimensiunea minimă pentru prelucrare: 270 mm x 60 mm!



**A62/P**

Detalii tehnice	Înălțime (H) mm	Lățime (L) mm
Frezare ușă	între 270-2500	între 270-1200
Frezare sertar	între 120-269	între 270-1200
Frezare jolly	între 270-2500	între 140-269
Decupat	între 296-2500	între 296-1200
Decupat cu despărțitor	590 / 718 / 896	397 / 447 / 497
Decupat cu despărțitor	Poate fi executat la orice dimensiune începând de la 500 x 397 mm.	
Observație!	Modelul decupat cu despărțitor poate fi executat și cu 6 (+25%) sau 8 (+50%) ochiuri.	
Finisaje disponibile	ÎNFOLIAT MAT, UM, UMP, HG 3D, ANTICHIZAT VOPSIT SUPER MAT	

**ELEMENTE COMPLEMENTARE RECOMANDATE**

Cornișă	CL1-2, RUSTIC
Lezănă	RUSTIC
Lezănă ornamentală	RUSTIC/P
Suport sticle	RUSTIC/P
Sertar condimente	RUSTIC/P



**CATEGORIA 5 ÎNFOLIAT**

**A62/P ALB ALPIN ULTRA MAT** culoare uni

**FREZARE**

Colecție:  
A62/P cu A63/P sau  
A62/P cu A77/P  
Ușile cu boltă sunt  
recomandate pentru  
corp. superioare.

**DECOR**



CULORI UNI



IMITAȚII DE LEMN  
-stil clasic

**MÂNER**



**COMPOZITIE**

CLASIC

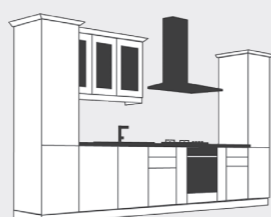

**STIL**

CLASIC

- regal
- vintage
- suprareal

**OBSERVAȚIE!** Ușile decupate cu despărțitor nu sunt disponibile în finisaj antichizat!

**CATEGORIA 5 ÎNFOLIAT**

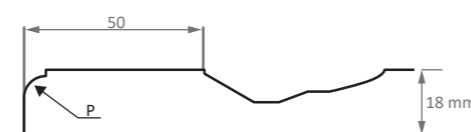

culoare uni **VERDE STUF ULTRA MAT A62/P**

**CATEGORIA 3.2 ÎNFOLIAT**

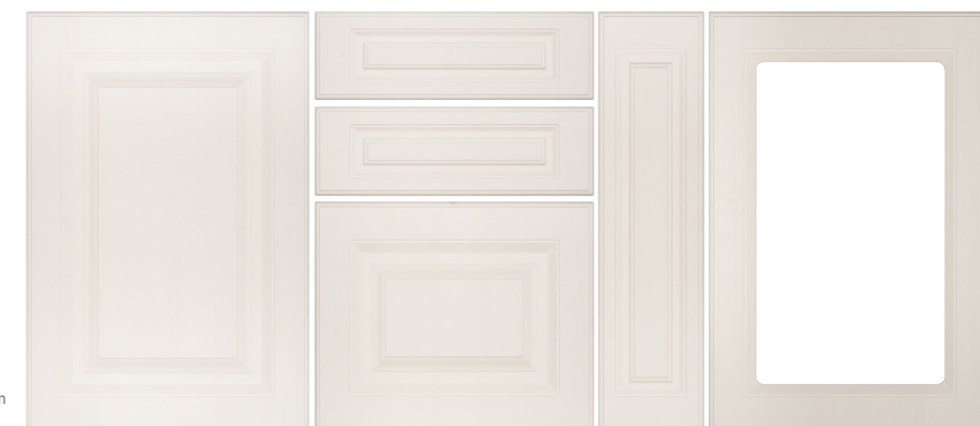
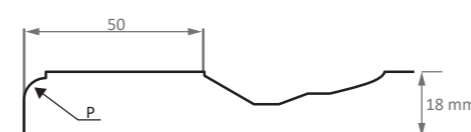

culoare uni - STRUCTO **MAGNOLIA STRUCTO A62/P**

**CATEGORIA 3.3 ÎNFOLIAT**

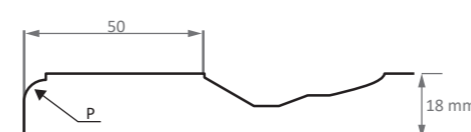

imitație de lemn - MAT **ULM NOBIL A62/P**

**CATEGORIA 3.3 ÎNFOLIAT**

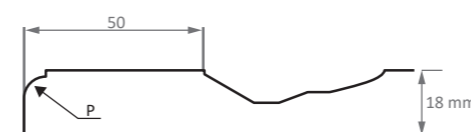

imitație de lemn - MAT **ALUN A62/P**

**ATENȚIE!** Dimensiunea minimă pentru prelucrare: 270 mm x 60 mm! Ușile decupate nu au falț pentru geam!



**A61/P, A63/P**

Detalii tehnice	Înălțime (H) mm	Lățime (L) mm
Frezare ușă	între 270-2500	între 270-1200
Frezare sertar	între 120-269	între 270-1200
Frezare jolly	între 270-2500	între 140-269
Decupat	între 296-2500	între 296-1200
Decupat cu despărțitor	590 / 718 / 896	397 / 447 / 497 / 597

Finisaje disponibile **ÎNFOLIAT MAT, ULTRA MAT, ULTRA MAT PERLAT, HG 3D VOPSIT SUPER MAT**

**ELEMENTE COMPLEMENTARE RECOMANDATE**

Cornișă	CL1-2, RUSTIC
Lezenă	RUSTIC
Lezenă ornamentală	RUSTIC/P
Suport sticle	RUSTIC/P
Sertar condimente	RUSTIC/P



**A63/P STEJAR RIVIERA VULCANO** MAT - imitație de lemn

**CATEGORIA 3.3 ÎNFOLIAT**

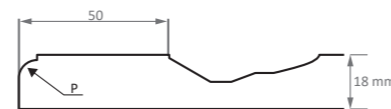

**CATEGORIA 3.3 ÎNFOLIAT**

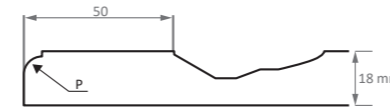

imitație de lemn - MAT **FRASIN NATUR A63/P**

**CATEGORIA 3.3 ÎNFOLIAT**

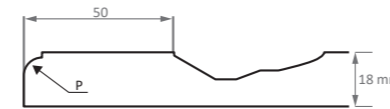

imitație de lemn - MAT **STEJAR RIVIERA MONTAN A63/P**

**CATEGORIA 3.3 ÎNFOLIAT**

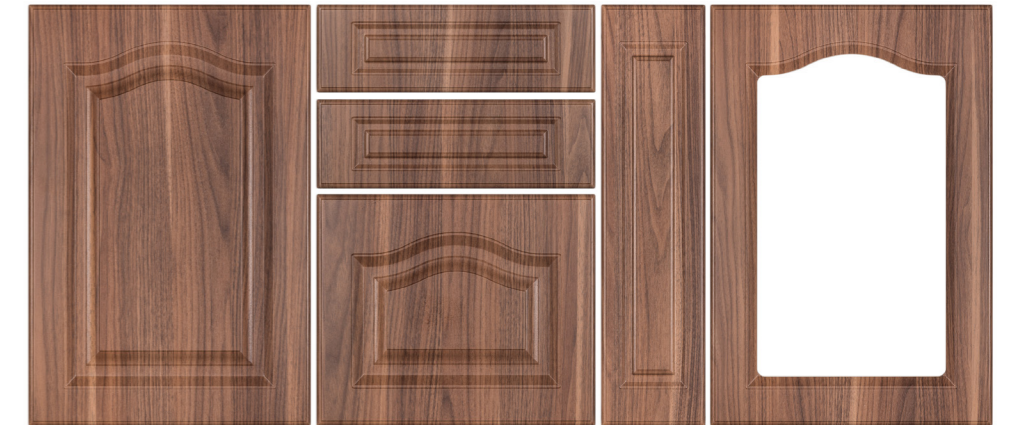
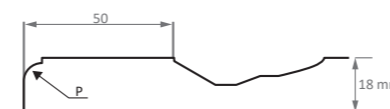

imitație de lemn - MAT **NUC VIRGINIA A63/P**

**CAT. 3.3 ÎNFOLIAT**



imitație de lemn - MAT **STEJAR FERRARA BRUN A61/P**

**FREZARE**

Colecție:  
A62/P cu A63/P  
Ușile cu boltă sunt recomandate pentru corp. superioare.

**DECOR**



**MÂNER**



**COMPOZITIE**

CLASIC

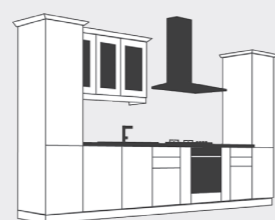

**STIL**

CLASIC  
-regal  
-vintage  
-suprareal



**A70/P**

Detalii tehnice	Înălțime (H) mm	Lățime (L) mm
Frezare ușă	între 270-2500	între 270-1200
Frezare sertar	între 120-269	între 270-1200
Frezare jolly	între 270-2500	între 140-269
Decupat	între 296-2500	între 296-1200
Finisaje disponibile	ÎNFOLIAT MAT, UM, UMP, HG 3D, ANTICHIZAT VOPSIT SUPER MAT	

**ELEMENTE COMPLEMENTARE RECOMANDATE**

Cornișă	CL1-2, RUSTIC
Lezenă	RUSTIC
Lezenă ornamentală	RUSTIC/P
Suport sticle	RUSTIC/P
Sertar condimente	RUSTIC/P



**A70/P PÂNZĂ CRETATĂ** MAT - imitație de textură

**CATEGORIA 3.4 ÎNFOLIAT**

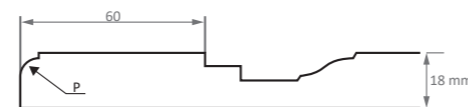

**CATEGORIA 3.1 ÎNFOLIAT**

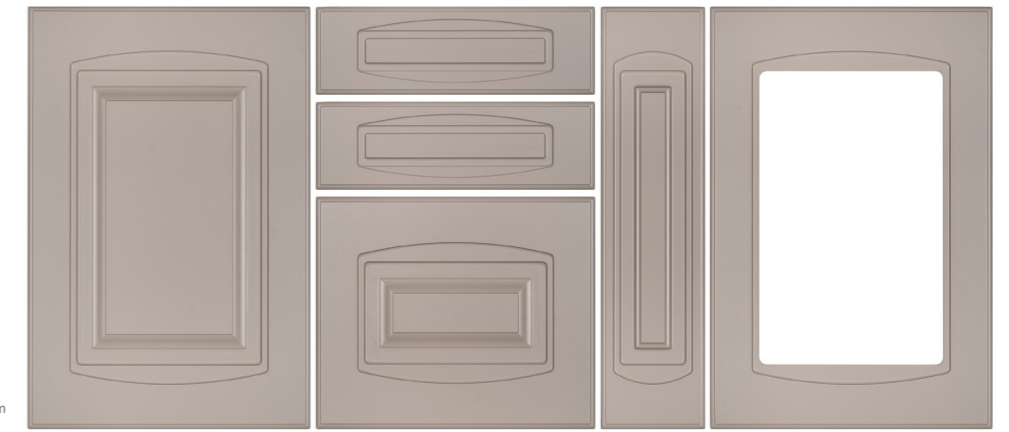
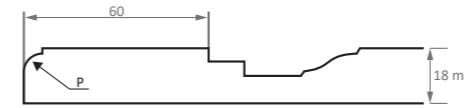

culoare uni - MAT **GRI PIATRĂ A70/P**

**CATEGORIA 5 ÎNFOLIAT**

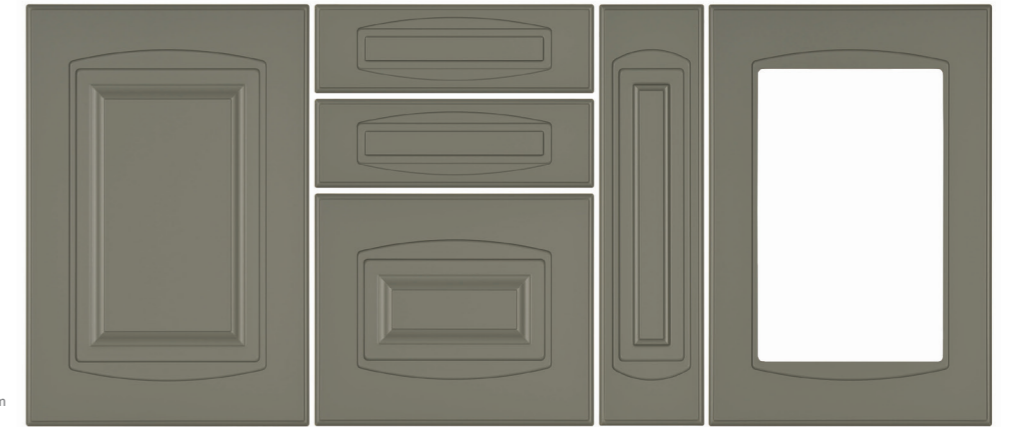
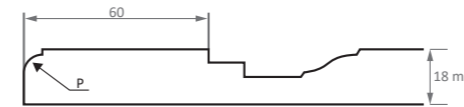

culoare uni **VERDE STUF ULTRA MAT A70/P**

**CATEGORIA 3.3 ÎNFOLIAT**

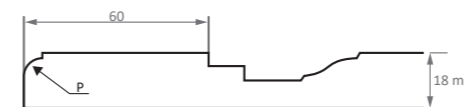

imitație de lemn - MAT **LARICE ALB A70/P**

**CATEGORIA 3.3 ÎNFOLIAT**

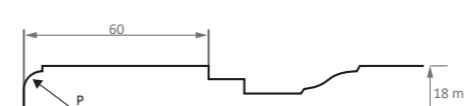

imitație de lemn - MAT **ULM ALBIT A70/P**

**FREZARE**

Modelul A70/P cu forma dreptunghiulară în combinație cu boltă îi dă un aer jucăuș, ideal pentru un concept vintage.

**DECOR**



CULORI UNI



IMITAȚII DE LEMN - stil clasic



IMITAȚII DE TEXTURĂ - detalii fine - culori uni

**MÂNER**



**COMPOZITIE**

CLASIC

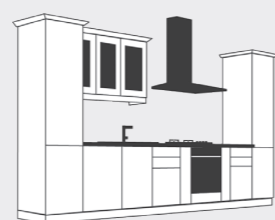

**STIL**

CLASIC -vintage



**A71/P**

Detalii tehnice	Înălțime (H) mm	Lățime (L) mm
Frezare ușă	între 270-2500	între 270-1200
Frezare sertar	între 120-269	între 270-1200
Frezare jolly	între 270-2500	între 140-269
Decupat	între 296-2500	între 296-1200

Finisaje disponibile **ÎNFOLIAT MAT, UM, UMP, HG 3D, ANTICHIZAT**

**ELEMENTE COMPLEMENTARE RECOMANDATE**

Cornișă	CL1-2, RUSTIC
Lezenă	RUSTIC
Lezenă ornamentală	RUSTIC/P
Suport sticle	RUSTIC/P
Sertar condimente	RUSTIC/P

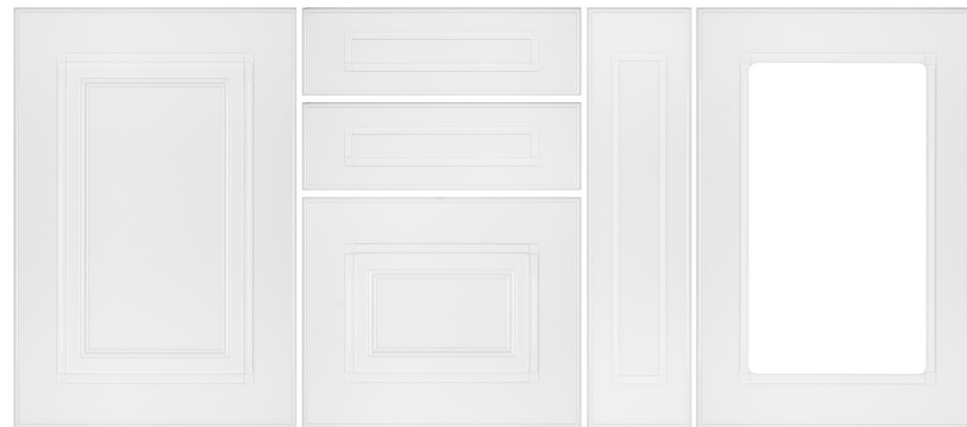

**A71/P ALB CRISTAL HIGH GLOSS 3D** culoare uni

**CATEGORIA 8 ÎNFOLIAT**

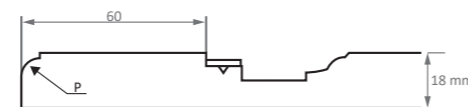

**CATEGORIA 5 ÎNFOLIAT**

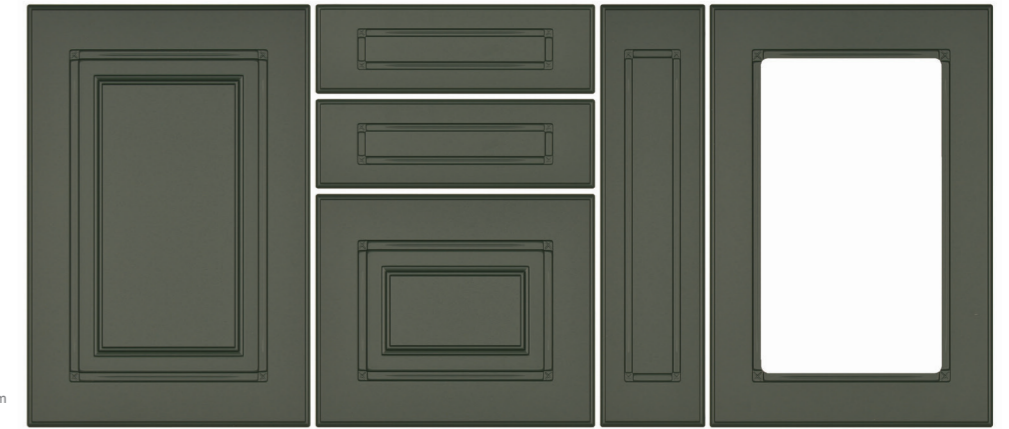
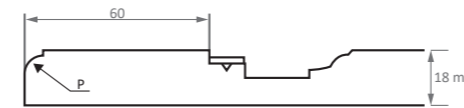

culoare uni **VERDE LABRADOR ULTRA MAT PERLAT A71/P**

**CATEGORIA 5 ÎNFOLIAT**

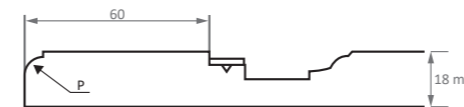

culoare uni **GRI DESCHIS ULTRA MAT A71/P**

**CATEGORIA 5 ÎNFOLIAT**

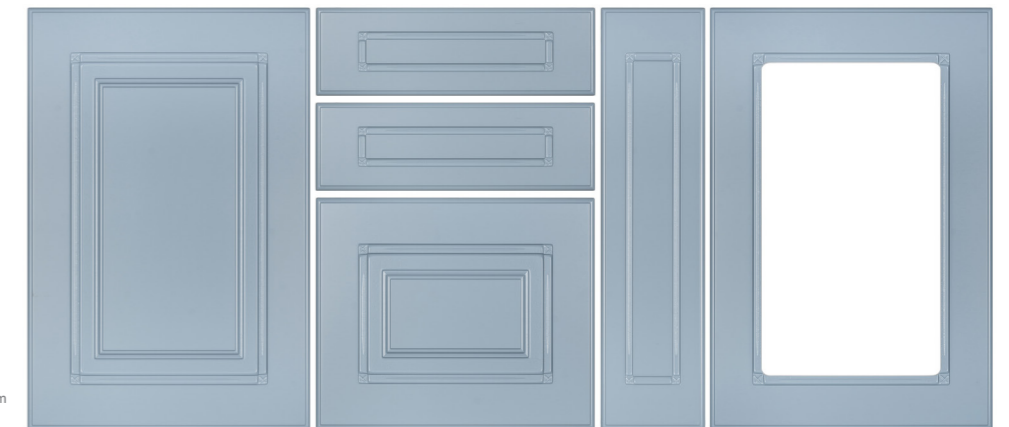
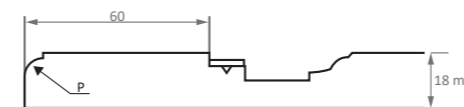

culoare uni **DENIM ULTRA MAT A71/P**

**CATEGORIA 8 ÎNFOLIAT**

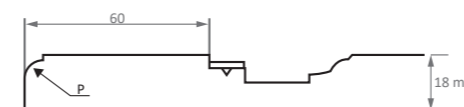

culoare uni **CAPPUCCINO HIGH GLOSS 3D A71/P**

**FREZARE**

Colecție:  
A71/P cu A76/P  
Pentru sertarele mici recomandăm modelul cu tăblie simplă fără linii.

**DECOR**



CULORI UNI



IMITAȚII DE TEXTURĂ  
-culori uni

**MÂNER**



**COMPOZITIE**

CLASIC

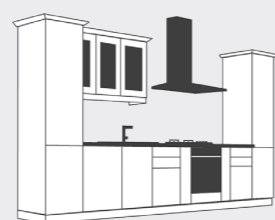

**STIL**

CLASIC

- regal
- vintage
- cottage
- provence



**A72/P**

Detalii tehnice	Înălțime (H) mm	Lățime (L) mm
Frezare ușă	între 270-2500	între 270-1200
Frezare sertar	între 120-269	între 270-1200
Frezare jolly	între 270-2500	între 140-269
Decupat	între 296-2500	între 296-1200
Finisaje disponibile	ÎNFOLIAT MAT, UM, UMP, HG 3D, ANTICHIZAT VOPSIT SUPER MAT	

**ELEMENTE COMPLEMENTARE RECOMANDATE**

Cornișă	CL1-2, RUSTIC
Lezenă	RUSTIC
Lezenă ornamentală	RUSTIC/P
Suport sticle	RUSTIC/P
Sertar condimente	RUSTIC/P

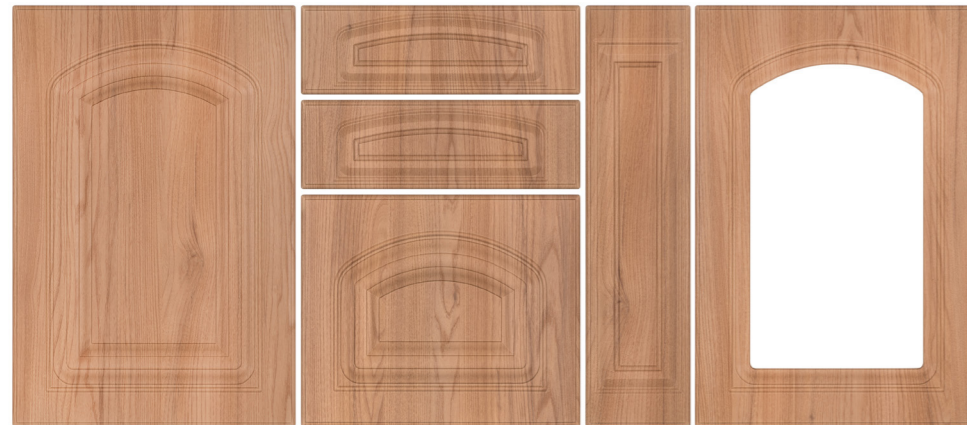

**A72/P FRASIN MONTAN** MAT - imitație de lemn

**CATEGORIA 3.3 ÎNFOLIAT**



**CATEGORIA 3.3 ÎNFOLIAT**

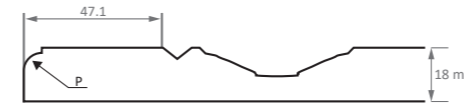

imitație de lemn - MAT **SALCÂM CRETAT A72/P**

**CATEGORIA 3.3 ÎNFOLIAT**

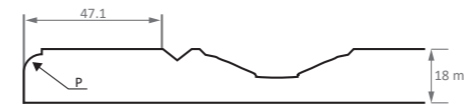

imitație de lemn - MAT **NUC ROȘCAT A72/P**

**CATEGORIA 3.3 ÎNFOLIAT**



imitație de lemn - MAT **CIREȘ NOBIL A72/P**

**CATEGORIA 3.3 ÎNFOLIAT**



imitație de lemn - MAT **ALUN A72/P**

**FREZARE**

Colecție:  
A72/P, A73/P, A74/P  
Ușile cu boltă sunt recomandate pentru corp. superioare.

**DECOR**



CULORI UNI



IMITAȚII DE LEMN  
-stil clasic

**MÂNER**



**COMPOZITIE**

CLASIC



**STIL**

CLASIC  
-regal  
-rustic&country



**A73/P**

Detalii tehnice	Înălțime (H) mm	Lățime (L) mm
Frezare ușă	între 270-2500	între 270-1200
Frezare sertar	între 120-269	între 270-1200
Frezare jolly	între 270-2500	între 140-269
Decupat	între 296-2500	între 296-1200
Finisaje disponibile	ÎNFOLIAT MAT, UM, UMP, HG 3D, ANTICHIZAT VOPSIT SUPER MAT	

**ELEMENTE COMPLEMENTARE RECOMANDATE**

Cornișă	CL1-2, RUSTIC
Lezenă	RUSTIC
Lezenă ornamentală	RUSTIC/P
Suport sticle	RUSTIC/P
Sertar condimente	RUSTIC/P



**A73/P FRASIN CONIAC** MAT - imitație de lemn

**CATEGORIA 3.3 ÎNFOLIAT**



**CATEGORIA 3.3 ÎNFOLIAT**

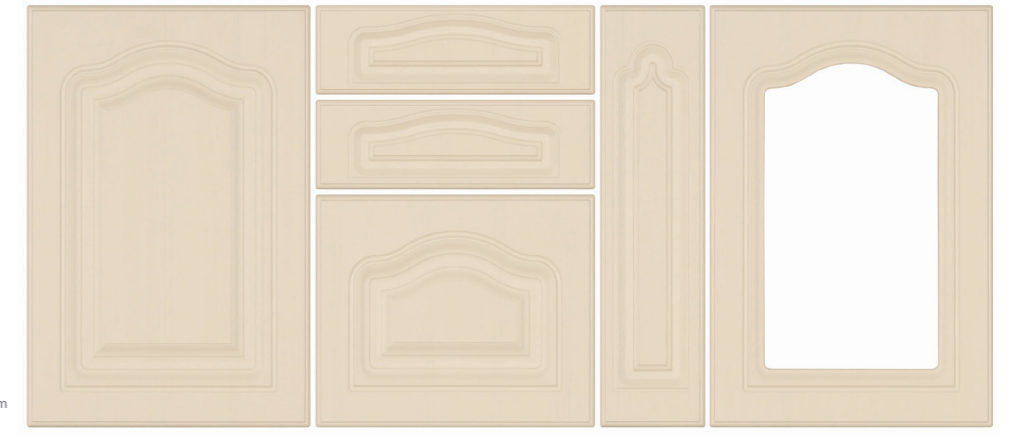
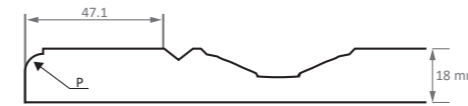

culoare uni - STRUCTO **MAGNOLIA STRUCTO A73/P**

**CATEGORIA 3.3 ÎNFOLIAT**



imitație de lemn - MAT **MESTEACĂN A73/P**

**CATEGORIA 3.3 ÎNFOLIAT**



imitație de lemn - MAT **ALUN A73/P**

**CATEGORIA 3.3 ÎNFOLIAT**



imitație de lemn - MAT **NUC COLUMBIA A73/P**

**FREZARE**

Colecție:  
A72/P, A73/P, A74/P  
Ușile cu mustață sunt recomandate pentru corp. superioare.

**DECOR**



CULORI UNI



IMITAȚII DE LEMN  
-stil clasic

**MÂNER**



**COMPOZITIE**

CLASIC

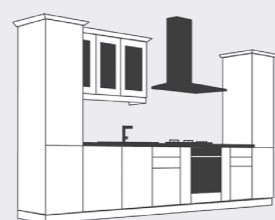

**STIL**

CLASIC  
-regal  
-rustic&country



**A74/P**

Detalii tehnice	Înălțime (H) mm	Lățime (L) mm
Frezare ușă	între 270-2500	între 270-1200
Frezare sertar	între 120-269	între 270-1200
Frezare jolly	între 270-2500	între 140-269
Decupat	între 296-2500	între 296-1200
Finisaje disponibile	ÎNFOLIAT MAT, UM, UMP, HG 3D, ANTICHIZAT VOPSIT SUPER MAT	

**ELEMENTE COMPLEMENTARE RECOMANDATE**

Cornișă	CL1-2, RUSTIC
Lezenă	RUSTIC
Lezenă ornamentală	RUSTIC/P
Suport sticle	RUSTIC/P
Sertar condimente	RUSTIC/P

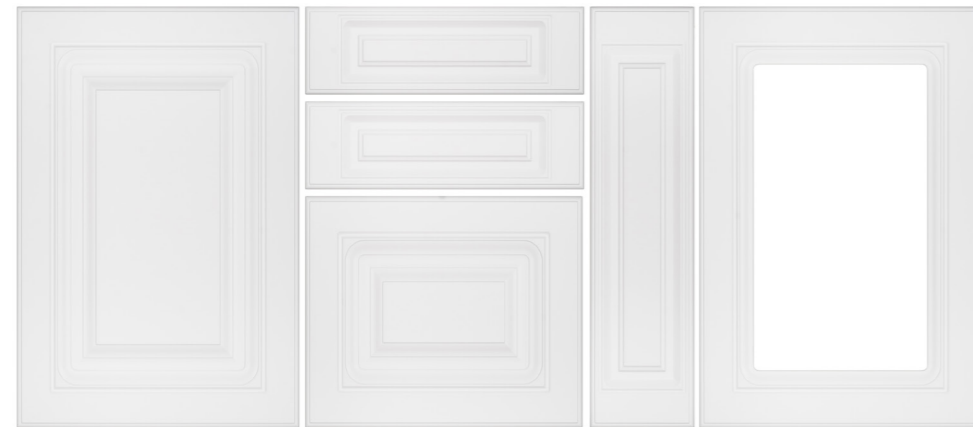

**A74/P ALB ALPIN ULTRA MAT** culoare uni

**CATEGORIA 5 ÎNFOLIAT**



**CATEGORIA 5 ÎNFOLIAT**

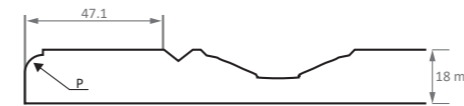

culoare uni **GRAFIT ULTRA MAT A74/P**

**CATEGORIA 3.3 ÎNFOLIAT**



imitație de lemn - MAT **LARICE ALB A74/P**

**CATEGORIA 3.3 ÎNFOLIAT**

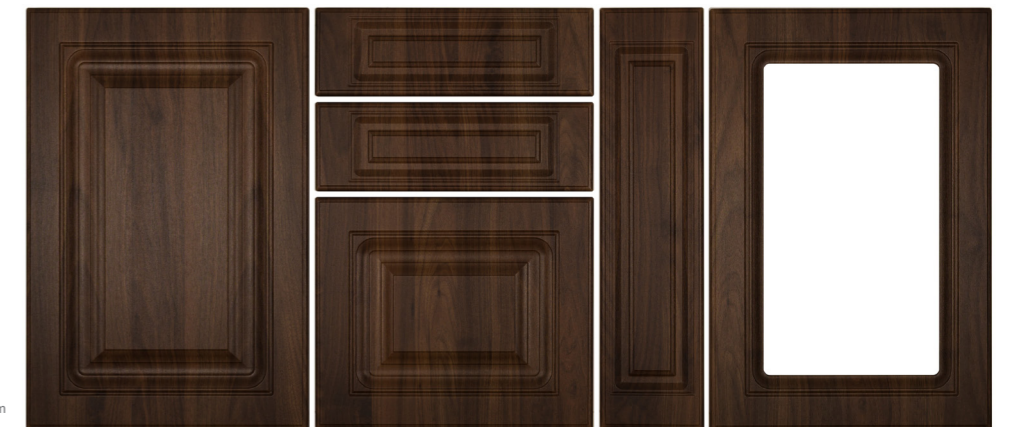

imitație de lemn - MAT **NUC COLUMBIA A74/P**

**CATEGORIA 3.4 ÎNFOLIAT**



imitație de textură - MAT **SATIN GRI A74/P**

**FREZARE**

Colecție:  
A74/P, A75/P  
Pentru sertarele mici  
recomandăm  
modelul cu tăblie  
simplă fără linii.

**DECOR**



CULORI UNI



IMITAȚII DE LEMN  
-stil clasic



IMITAȚII DE TEXTURĂ  
-culori uni

**MÂNER**



**COMPOZITIE**

CLASIC



**STIL**

CLASIC

- regal
- vintage
- rustic&country



**A75/P**

Detalii tehnice	Înălțime (H) mm	Lățime (L) mm
Frezare ușă	între 270-2500	între 270-1200
Frezare sertar	între 120-269	între 270-1200
Frezare jolly	între 270-2500	între 140-269
Decupat	între 296-2500	între 296-1200
Finisaje disponibile	ÎNFOLIAT MAT, UM, UMP, HG 3D, ANTICHIZAT VOPSIT SUPER MAT	

**ELEMENTE COMPLEMENTARE RECOMANDATE**

Cornișă	CL1-2, RUSTIC
Lezenă	RUSTIC
Lezenă ornamentală	RUSTIC/P
Suport sticle	RUSTIC/P
Sertar condimente	RUSTIC/P

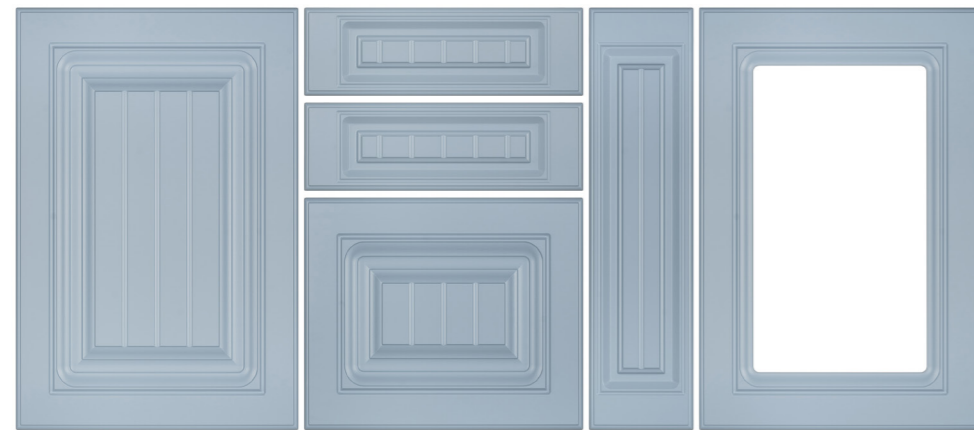

**A75/P DENIM ULTRA MAT** culoare uni

**CATEGORIA 5 ÎNFOLIAT**



**CATEGORIA 8 ÎNFOLIAT**

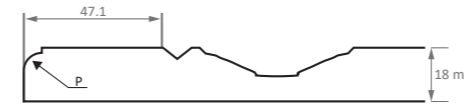

culoare uni **BEJ FILDEȘ HIGH GLOSS 3D A75/P**

**CATEGORIA 3.1 ÎNFOLIAT**



culoare uni - MAT **GRI PIATRĂ A75/P**

**CATEGORIA 3.3 ÎNFOLIAT**



imitație de lemn - MAT **STEJAR SANTANA NATUR A75/P**

**CATEGORIA 3.3 ÎNFOLIAT**

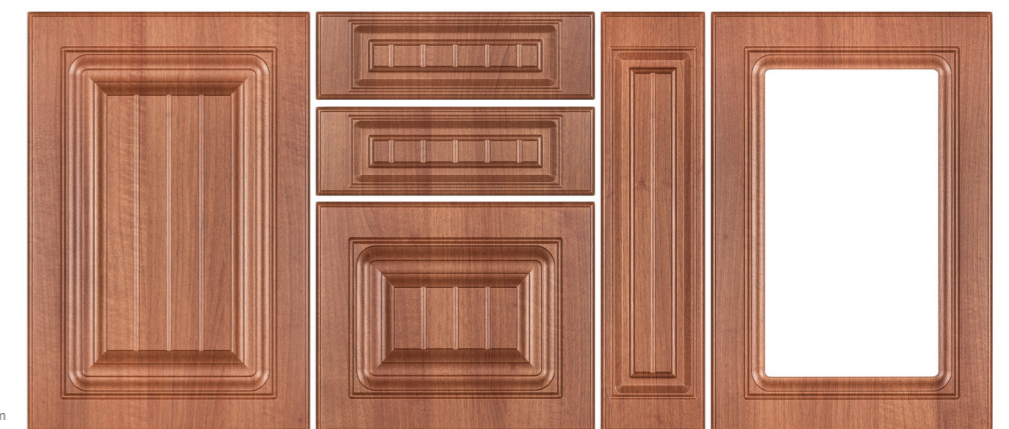

imitație de lemn - MAT **NUC ROȘCAT A75/P**

**FREZARE**

Colecție:  
A74/P, A75/P  
Pentru sertarele mici  
recomandăm  
modelul cu tăblie  
simplă fără linii.

**DECOR**

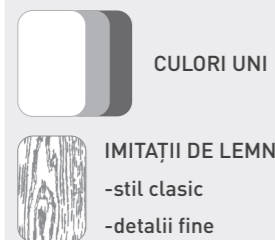

**CULORI UNI**  
**IMITAȚII DE LEMN**  
-stil clasic  
-detalii fine

**MÂNER**



**COMPOZITIE**

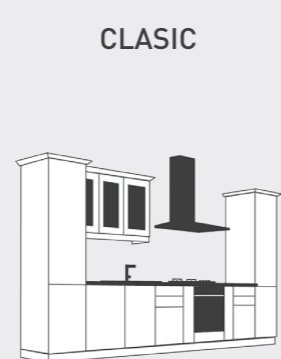

CLASIC

**STIL**

CLASIC  
-vintage  
-rustic&country



**A76/P**

Detalii tehnice	Înălțime (H) mm	Lățime (L) mm
Frezare ușă	între 270-2500	între 270-1200
Frezare sertar	între 120-269	între 270-1200
Frezare jolly	între 270-2500	între 140-269
Decupat	între 296-2500	între 296-1200

Finisaje disponibile **ÎNFOLIAT MAT, UM, UMP, HG 3D, ANTICHIZAT**

**ELEMENTE COMPLEMENTARE RECOMANDATE**

Cornișă	CL1-2, RUSTIC
Lezenă	RUSTIC
Lezenă ornamentală	RUSTIC/P
Suport sticle	RUSTIC/P
Sertar condimente	RUSTIC/P



**A76/P GRI ONIX ULTRA MAT** culoare uni

**CATEGORIA 5 ÎNFOLIAT**

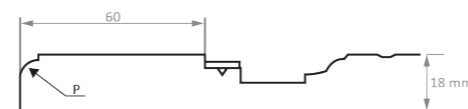

**CATEGORIA 5 ÎNFOLIAT**

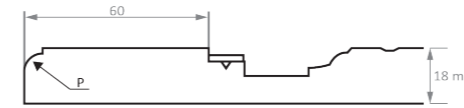

culoare uni **MUR SĂLBATIC ULTRA MAT PERLAT A76/P**

**CATEGORIA 3.1 ÎNFOLIAT**

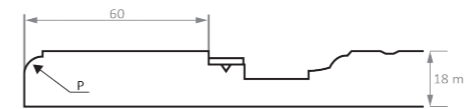

culoare uni - MAT **AQUA BLUE A76/P**

**CATEGORIA 3.2 ÎNFOLIAT**

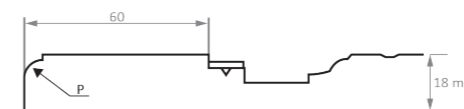

culoare uni - STRUCTO **GRI STRUCTO A76/P**

**CATEGORIA 8 ÎNFOLIAT**

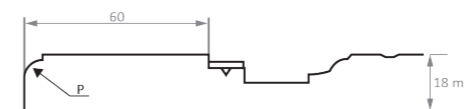

culoare uni **BEJ SAFARI HIGH GLOSS 3D A76/P**

**FREZARE**

Colecție:  
A71/P cu A76/P  
Pentru sertarele mici recomandăm modelul cu tăblie simplă fără linii.

**DECOR**



CULORI UNI

**MÂNER**



**COMPOZITIE**

CLASIC



**STIL**

CLASIC

- regal
- vintage
- cottage



**A77/P**

Detalii tehnice	Înălțime (H) mm	Lățime (L) mm
Frezare ușă	între 270-2500	între 270-1200
Frezare sertar	între 120-269	între 270-1200
Frezare jolly	între 270-2500	între 140-269
Decupat	între 296-2500	între 296-1200
Finisaje disponibile	ÎNFOLIAT MAT, ULTRA MAT, ULTRA MAT PERLAT, HG 3D VOPSIT SUPER MAT	

**ELEMENTE COMPLEMENTARE RECOMANDATE**

Cornișă	CL1-2, RUSTIC
Lezenă	RUSTIC
Lezenă ornamentală	RUSTIC/P
Suport sticle	RUSTIC/P
Sertar condimente	RUSTIC/P



**A77/P FRASIN NATUR** MAT - imitație de lemn

**CATEGORIA 3.3 ÎNFOLIAT**



**CATEGORIA 5 ÎNFOLIAT**

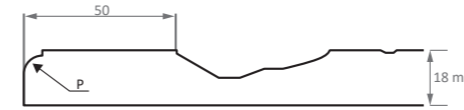

culoare uni **ALB ULTRA MAT A77/P**

**CATEGORIA 3.1 ÎNFOLIAT**

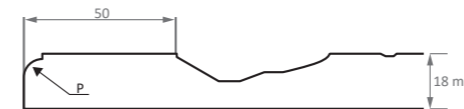

culoare uni - MAT **GRI ARCTIC A77/P**

**CATEGORIA 3.3 ÎNFOLIAT**

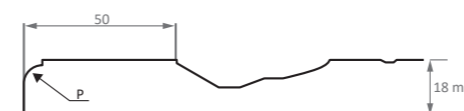

imitație de lemn - MAT **STEJAR RIVIERA MONTAN A77/P**

**CATEGORIA 3.3 ÎNFOLIAT**

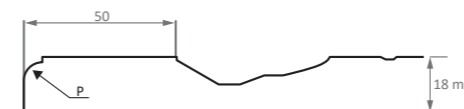

imitație de lemn - MAT **NUC ROȘCAT A77/P**

**FREZARE**

Colecție:  
A62/P cu A77/P  
Pentru sertarele mici recomandăm modelul cu tăblie simplă fără linii.

**DECOR**



CULORI UNI



IMITAȚII DE LEMN  
-stil clasic  
-detalii fine

**MÂNER**



**COMPOZITIE**

CLASIC



**STIL**

CLASIC  
-vintage  
-rustic&country



**A78/P**

Detalii tehnice	Înălțime (H) mm	Lățime (L) mm
Frezare ușă	între 270-2500	între 270-1200
Frezare sertar	între 120-269	între 270-1200
Frezare jolly	între 270-2500	între 140-269
Decupat	între 296-2500	între 296-1200
Finisaje disponibile	ÎNFOLIAT MAT, UM, UMP, HG 3D, ANTICHIZAT VOPSIT SUPER MAT	

**ELEMENTE COMPLEMENTARE RECOMANDATE**

Cornișă	CL1-2, RUSTIC
Lezenă	RUSTIC
Lezenă ornamentală	RUSTIC/P
Suport sticle	RUSTIC/P
Sertar condimente	RUSTIC/P

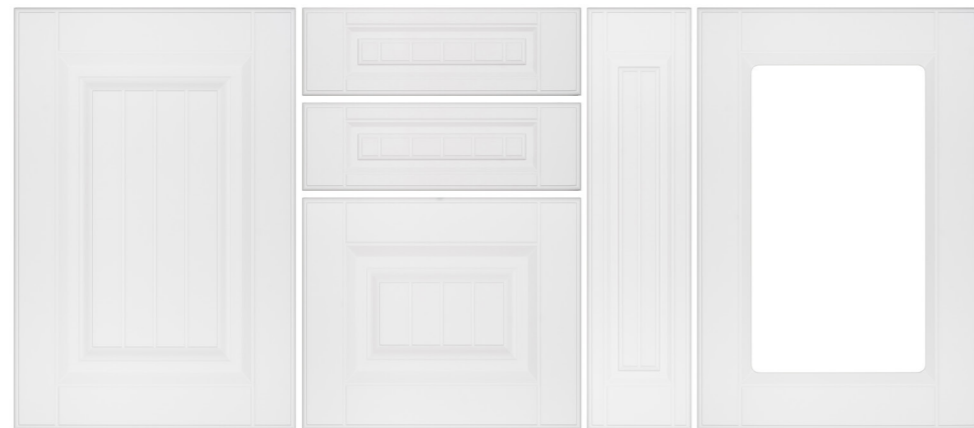

**A78/P ALB ALPIN ULTRA MAT** culoare uni

**CATEGORIA 5 ÎNFOLIAT**

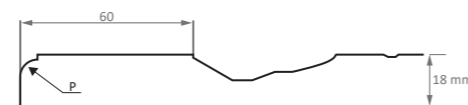

**CATEGORIA 5 ÎNFOLIAT**

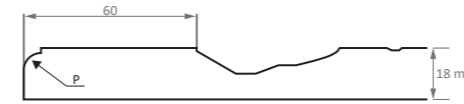

culoare uni **GRAFIT ULTRA MAT A78/P**

**CATEGORIA 3.3 ÎNFOLIAT**

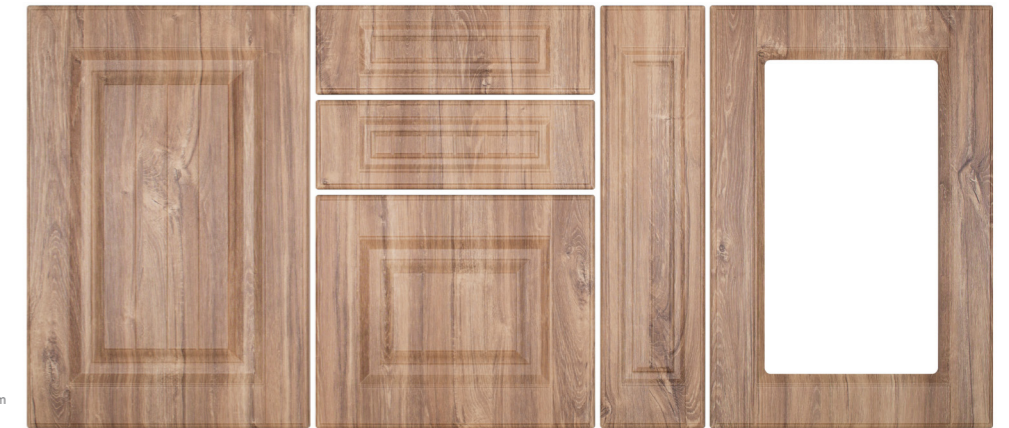
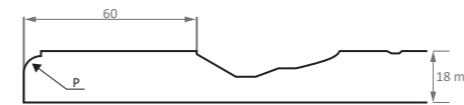

imitație de lemn - MAT **STEJAR RUSTIC NATUR A78/P**

**CATEGORIA 3.3 ÎNFOLIAT**

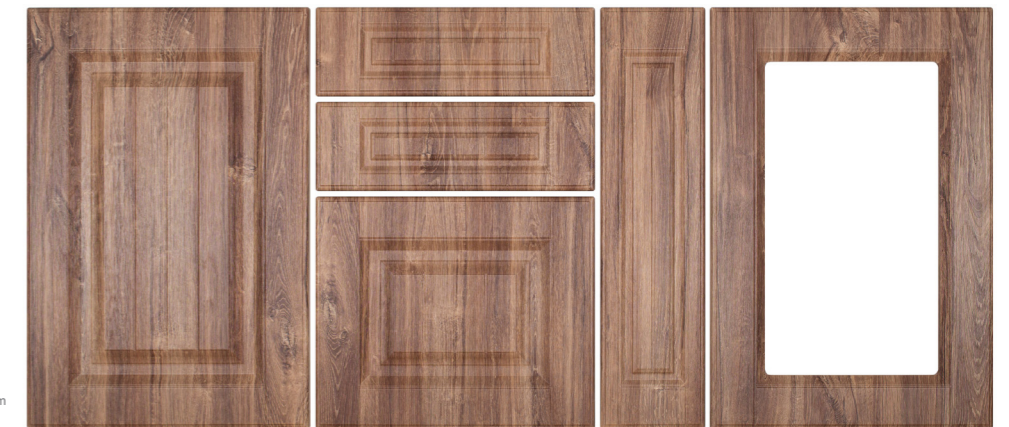
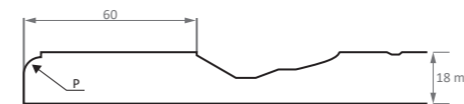

imitație de lemn - MAT **STEJAR RUSTIC ROȘCAT A78/P**

**CATEGORIA 3.3 ÎNFOLIAT**

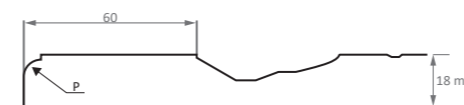

imitație de lemn - MAT **NUC ROȘCAT A78/P**

**FREZARE**

Modelul A78/P combinat cu decoruri uni deschise aparține stilului regal iar cele combinate cu imit. de lemn stilului rustic & country.

**DECOR**



**MÂNER**



**COMPOZITIE**



**STIL**

**CLASIC**  
-regal  
-rustic&country



**A129/D**

Detalii tehnice	Înălțime (H) mm	Lățime (L) mm
Frezare ușă	între 247-2500	între 230-1200
Frezare sertar	între 120-246	între 230-1200
Frezare jolly	între 247-2500	între 140-229
Decupat	între 296-2500	între 296-1200
Finisaje disponibile	ÎNFOLIAT MAT, ULTRA MAT, ULTRA MAT PERLAT, HG 3D VOPSIT SUPER MAT	

**ELEMENTE COMPLEMENTARE RECOMANDATE**

Cornișă	MODERN
Lezenă	MODERN
Lezenă ornamentală	D
Suport sticle	D
Sertar condimente	D

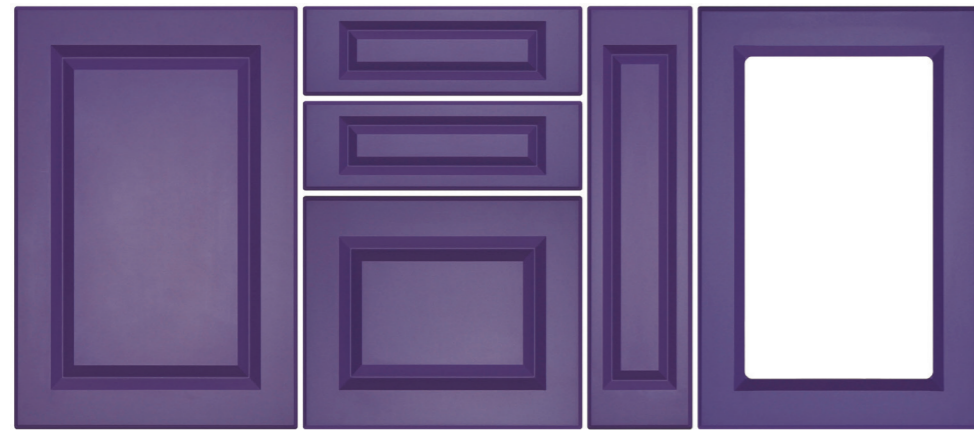

**A129/D VIOLET ULTRA MAT** culoare uni

**CATEGORIA 5 ÎNFOLIAT**

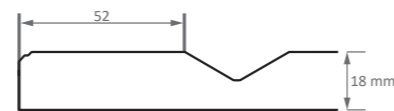

**CATEGORIA 5 ÎNFOLIAT**

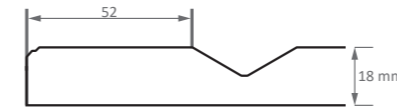

culoare uni **GRI ALB ULTRA MAT A129/D**

**CATEGORIA 5 ÎNFOLIAT**

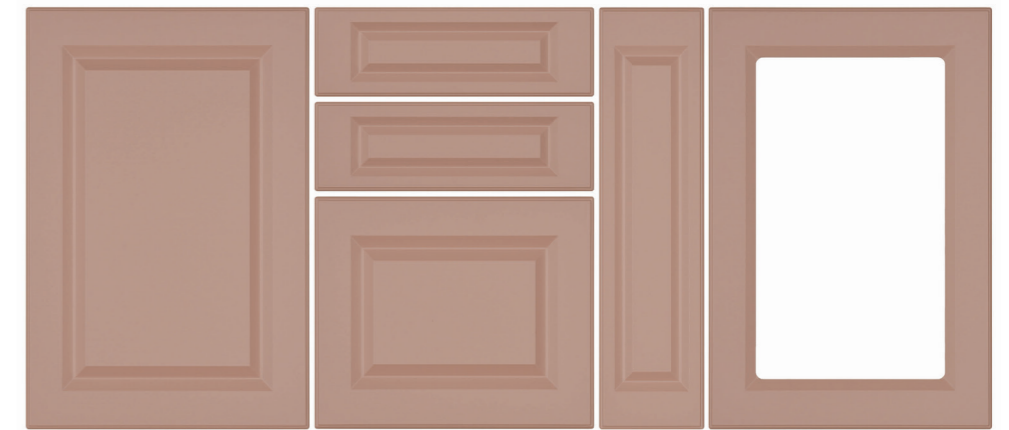
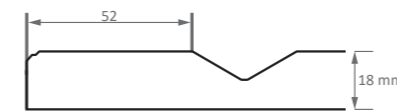

culoare uni **TRANDAFIR ANTIC ULTRA MAT PERLAT A129/D**

**CATEGORIA 3.1 ÎNFOLIAT**

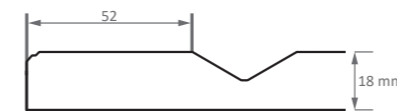

culoare uni - MAT **AQUA BLUE A129/D**

**CATEGORIA 5 ÎNFOLIAT**

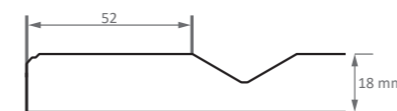

culoare uni **GRAFIT ULTRA MAT A129/D**

**FREZARE**

Modelul A129/D este varianta simplificată a modelului A130/D, rezultând un stil modern și la frezare adâncă.

**DECOR**



CULORI UNI



IMITAȚII DE LEMN  
-detalii fine

**MÂNER**



**COMPOZITIE**

CLASIC, MODERN



**STIL**

CLASIC  
-contemporan  
-pop art  
-suprareal  
-vintage



**A130/D**

Detalii tehnice	Înălțime (H) mm	Lățime (L) mm
Frezare ușă	între 247-2500	între 230-1200
Frezare sertar	între 120-246	între 230-1200
Frezare jolly	între 247-2500	între 140-229
Decupat	între 296-2500	între 296-1200
Finisaje disponibile	ÎNFOLIAT MAT, ULTRA MAT, ULTRA MAT PERLAT, HG 3D VOPSIT SUPER MAT	

**ELEMENTE COMPLEMENTARE RECOMANDATE**

Cornișă	CL1-2, RUSTIC
Lezenă	RUSTIC
Lezenă ornamentală	D
Suport sticle	D
Sertar condimente	D



**A130/D GRI ALB ULTRA MAT** culoare uni

**CATEGORIA 5 ÎNFOLIAT**

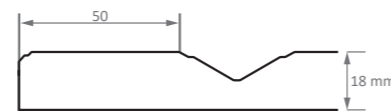

**CATEGORIA 5 ÎNFOLIAT**

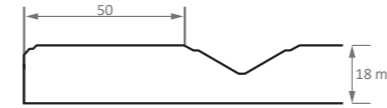

culoare uni **VERNIL ULTRA MAT A130/D**

**CATEGORIA 5 ÎNFOLIAT**

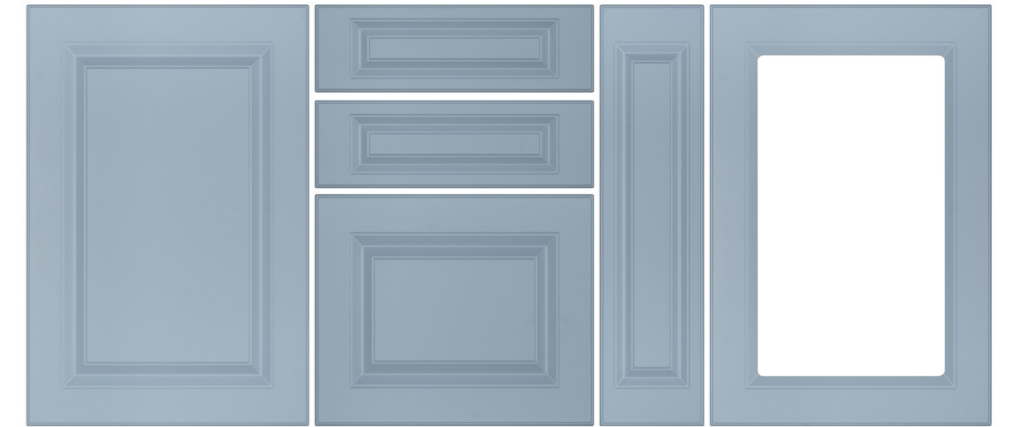
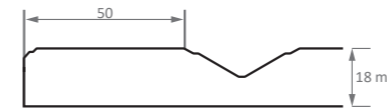

culoare uni **DENIM ULTRA MAT A130/D**

**CATEGORIA 5 ÎNFOLIAT**

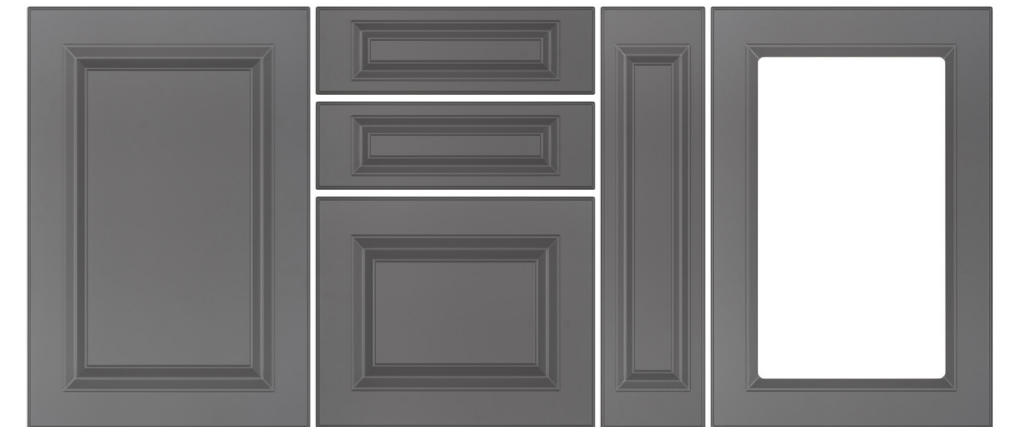
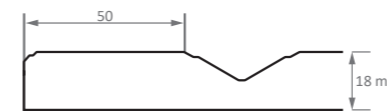

culoare uni **GRI ONIX ULTRA MAT A130/D**

**CATEGORIA 3.3 ÎNFOLIAT**

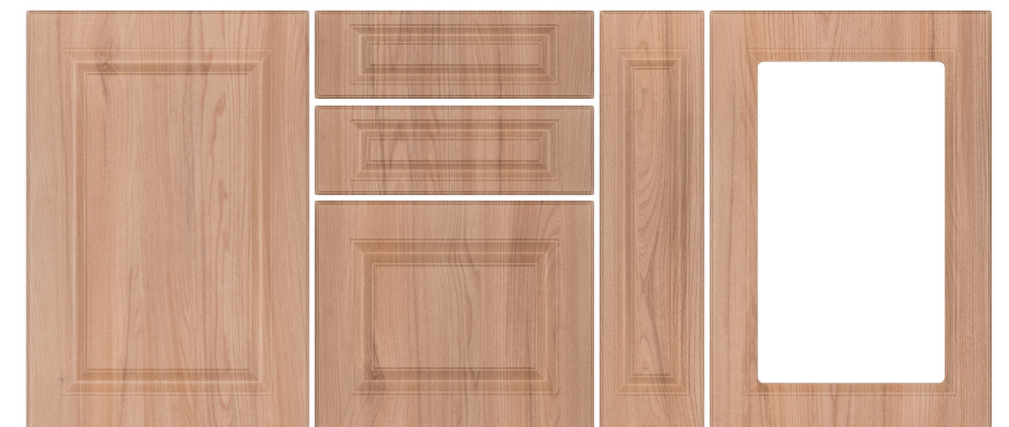
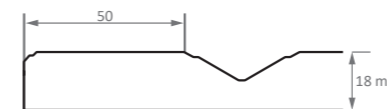

imitație de lemn - MAT **FRASIN MONTAN A130/D**

**FREZARE**

Modelul A130/D, cu frezarea pe cant D, este varianta mai modernă a frezării adânci clasice A62/P.

**DECOR**



CULORI UNI



IMITAȚII DE LEMN  
-stil clasic

**MÂNER**



**COMPOZITIE**

CLASIC



**STIL**

CLASIC

- regal
- vintage
- suprareal



**A131/D**

Detalii tehnice	Înălțime (H) mm	Lățime (L) mm	ELEMENTE COMPLEMENTARE RECOMANDATE	
Frezare ușă	între 247-2500	între 230-1200	Cornișă	CL1-2, RUSTIC
Frezare sertar	între 120-246	între 230-1200	Lezenă	RUSTIC
Frezare jolly	între 247-2500	între 140-229	Lezenă ornamentală	D
Decupat	între 296-2500	între 296-1200	Suport sticle	D
Finisaje disponibile	ÎNFOLIAT MAT, ULTRA MAT, ULTRA MAT PERLAT, HG 3D VOPSIT SUPER MAT			
			Sertar condimente	D



**A131/D MAGNOLIA ULTRA MAT** culoare uni

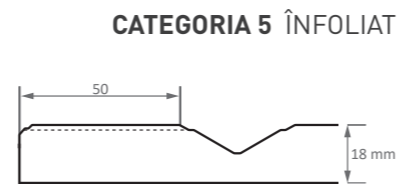

CATEGORIA 5 ÎNFOLIAT

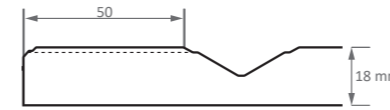

culoare uni **GRI DESCHIS ULTRA MAT A131/D**

CATEGORIA 5 ÎNFOLIAT

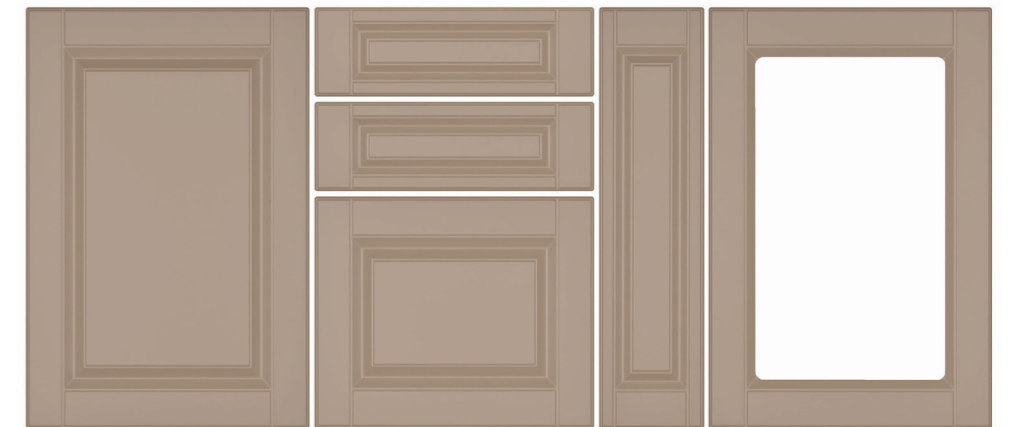
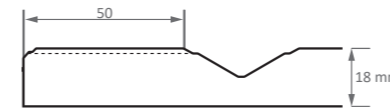

culoare uni **GRI PIATRĂ ULTRA MAT A131/D**

CATEGORIA 5 ÎNFOLIAT

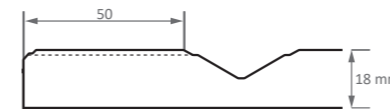

culoare uni **DENIM ULTRA MAT A131/D**

CATEGORIA 5 ÎNFOLIAT

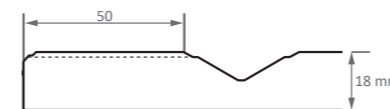

culoare uni **VERDE LABRADOR ULTRA MAT PERLAT A131/D**

**FREZARE**

Modelul A131/D, este varianta amplificată cu linii pe tăblie a frezării A130/D.

**DECOR**



CULORI UNI



IMITAȚII DE LEMN -stil clasic

**MÂNER**



**COMPOZITIE**

CLASIC



**STIL**

CLASIC

- regal
- vintage
- suprareal



**A201/R3**

Detalii tehnice	Înălțime (H) mm	Lățime (L) mm
Frezare ușă	între 220-2500	între 140-1200
Frezare sertar	între 220-2500	între 140-1200
Frezare jolly	între 220-2500	între 140-1200
Decupat	-	-
Finisaje disponibile	ÎNFOLIAT MAT, ULTRA MAT, ULTRA MAT PERLAT, HG 3D	

**ELEMENTE COMPLEMENTARE RECOMANDATE**

Cornișă	-
Lezenă	-
Lezenă ornamentală	R3
Suport sticle	-
Sertar condimente	-

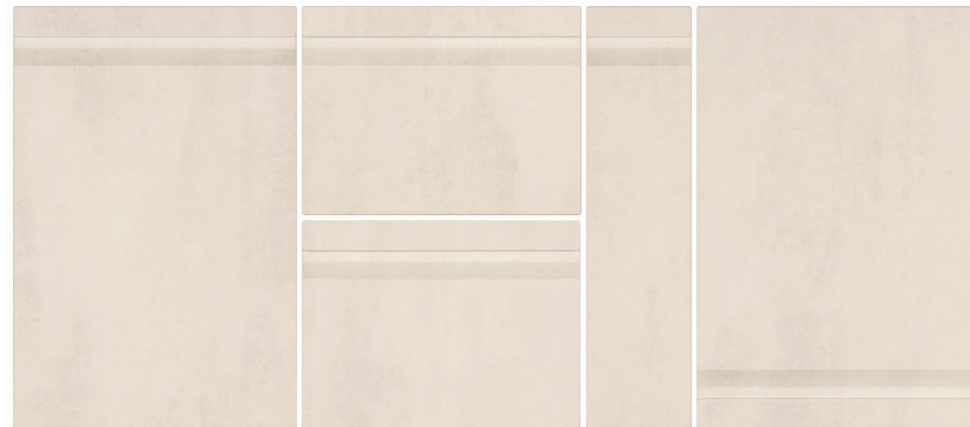

**A201/R3 ALB CERAMIC** MAT - imitație de textură

**CATEGORIA 6.4 ÎNFOLIAT**

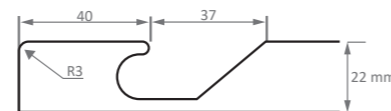

**CATEGORIA 6.3 ÎNFOLIAT**

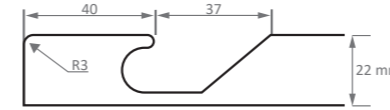

imitație de lemn - MAT **WOODLINE CREM A201/R3**

**CATEGORIA 6.2 ÎNFOLIAT**

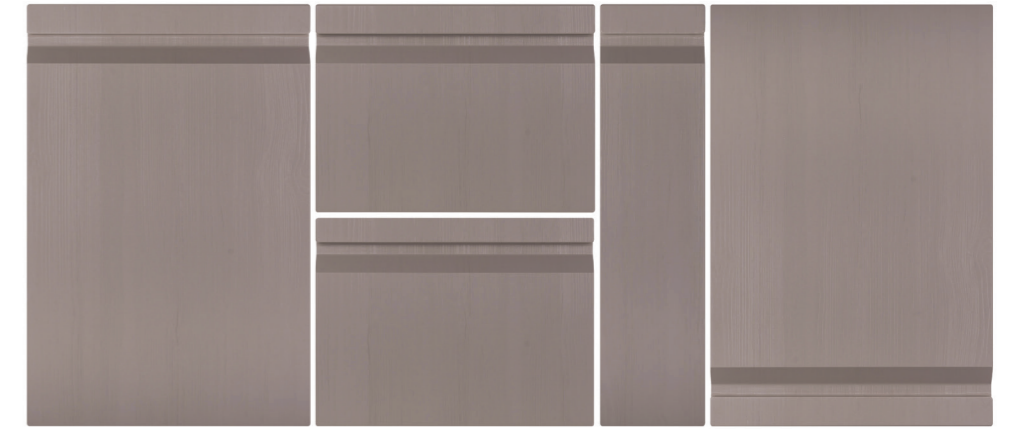
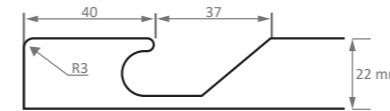

culoare uni - STRUCTO **GRI STRUCTO A201/R3**

**CATEGORIA 6.2 ÎNFOLIAT**

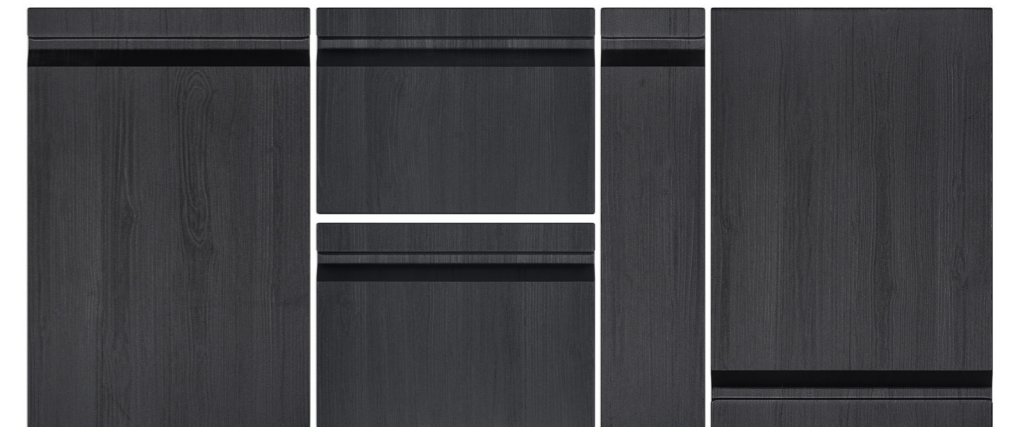
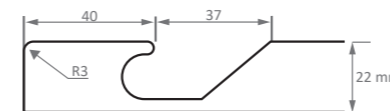

culoare uni - STRUCTO **NEGRU STRUCTO A201/R3**

**CATEGORIA 6.4 ÎNFOLIAT**

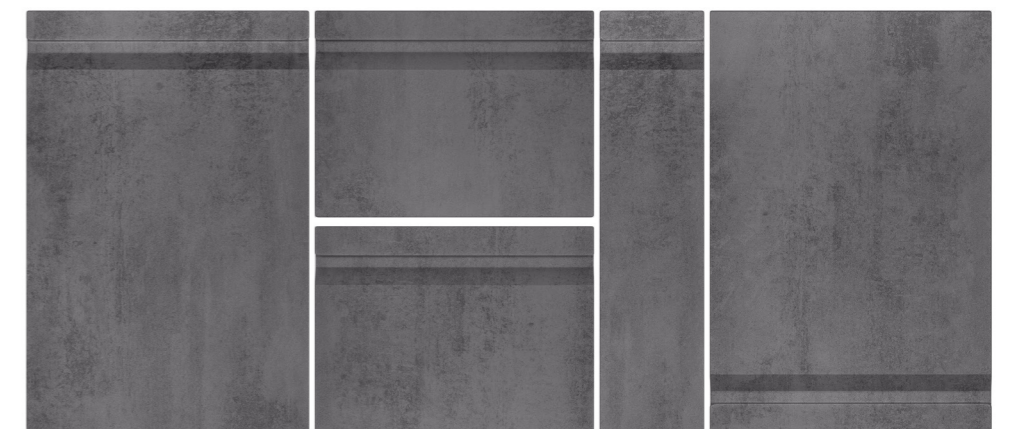
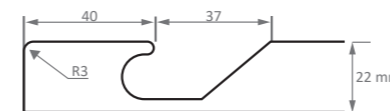

imitație de textură - MAT **GRI CERAMIC ÎNCHIS A201/R3**

**FREZARE**

La cererea clientului frezarea de mâner poate fi executată și vertical pe uși.

**DECOR**



CULORI UNI



IMITAȚII DE LEMN  
-modern-rustic  
-linii cu noduri



IMITAȚII DE TEXTURĂ

**MÂNER**



HAND PULL

**COMPOZITIE**

MODERN

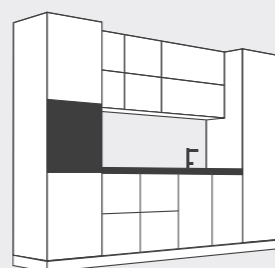

**STIL**

MODERN

- contemporan
- minimal
- urban-industrial
- pop art
- suprareal



**A150/R3, A151/R3**

Detalii tehnice	Înălțime (H) mm	Lățime (L) mm
Frezare ușă	între 247-2500	între 230-1200
Frezare sertar	între 120-246	între 230-1200
Frezare jolly	între 247-2500	între 140-229
Decupat	între 296-2500	între 296-1200
Finisaje disponibile	ÎNFOLIAT MAT, ULTRA MAT, ULTRA MAT PERLAT, HG 3D	

**ELEMENTE COMPLEMENTARE RECOMANDATE**

Cornișă	MODERN
Lezenă	MODERN
Lezenă ornamentală	R3
Suport sticle	R3
Sertar condimente	R3



**A150/R3 STEJAR WOTAN NATUR** MAT - imitație de lemn

**CATEGORIA 6.3 ÎNFOLIAT**

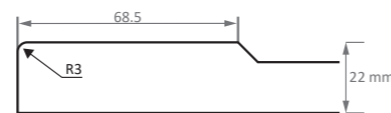

**CATEGORIA 9 ÎNFOLIAT**

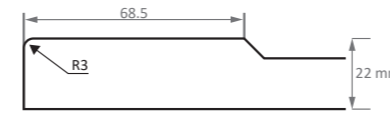

**CATEGORIA 6.3 ÎNFOLIAT**

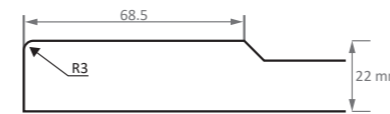

**CATEGORIA 9 ÎNFOLIAT**

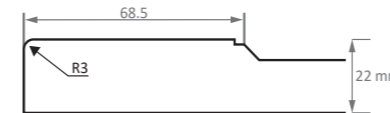

**CATEGORIA 9 ÎNFOLIAT**

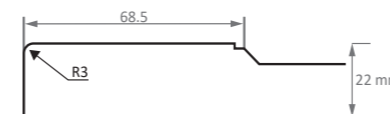

culoare uni **MOV HIGH GLOSS A150/R3**



imitație de lemn - MAT **PIN MONTANA A150/R3**



culoare uni **ALB ULTRA MAT A151/R3**



culoare uni **GRAFIT ULTRA MAT A151/R3**

**FREZARE**

Pentru fr. A150/R3 recomandăm imitațiile de lemn. Pentru fr. A151/R3 recomandăm culorile uni.

**DECOR**



CULORI UNI



IMITAȚII DE LEMN

-modern-rustic  
-linii cu noduri



IMITAȚII DE TEXTURĂ

-culori uni

**MÂNER**



**COMPOZITIE**

TRANZIȚIONAL

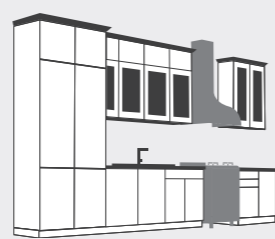

**STIL**

MODERN

- tranzițional
- vintage
- rustic&country
- cottage
- provence



**A160/P, A161/P**

Detalii tehnice	Înălțime (H) mm	Lățime (L) mm
Frezare ușă	între 247-2500	între 230-1200
Frezare sertar	între 120-246	între 230-1200
Frezare jolly	între 247-2500	între 140-229
Decupat	între 296-2500	între 296-1200
Finisaje disponibile	ÎNFOLIAT MAT, ULTRA MAT, ULTRA MAT PERLAT, HG 3D	

**ELEMENTE COMPLEMENTARE RECOMANDATE**

Cornișă	MODERN
Lezenă	MODERN
Lezenă ornamentală	P
Suport sticle	P
Sertar condimente	P



**A160/P GRI PIATRĂ** MAT - culoare uni

**CATEGORIA 6.1 ÎNFOLIAT**

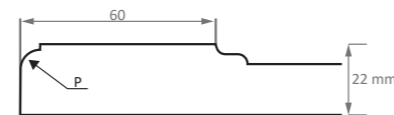

**CATEGORIA 6.2 ÎNFOLIAT**

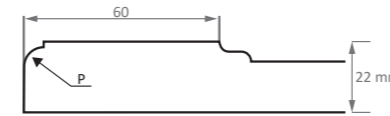

culoare uni - STRUCTO **ALB FIBROS A160/P**

**CATEGORIA 6.3 ÎNFOLIAT**

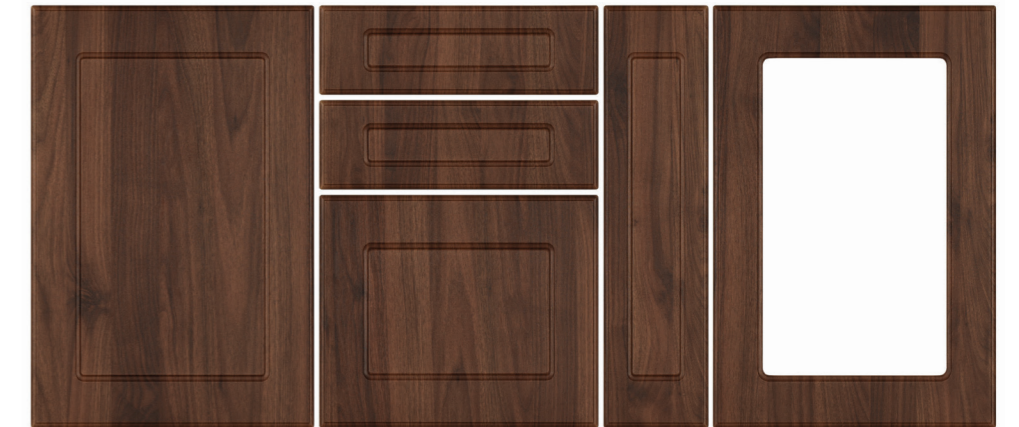
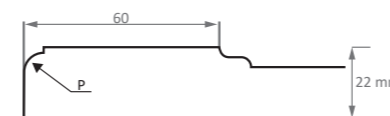

imitație de lemn - MAT **NUC COLUMBIA A160/P**

**CATEGORIA 9 ÎNFOLIAT**

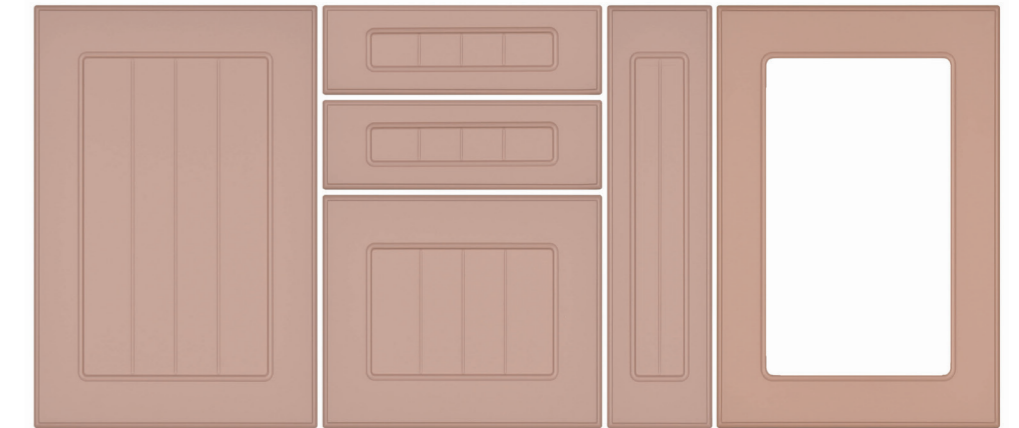
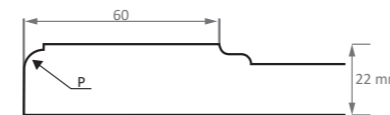

culoare uni **TRANDAFIR ANTIC ULTRA MAT PERLAT A161/P**

**CATEGORIA 9 ÎNFOLIAT**

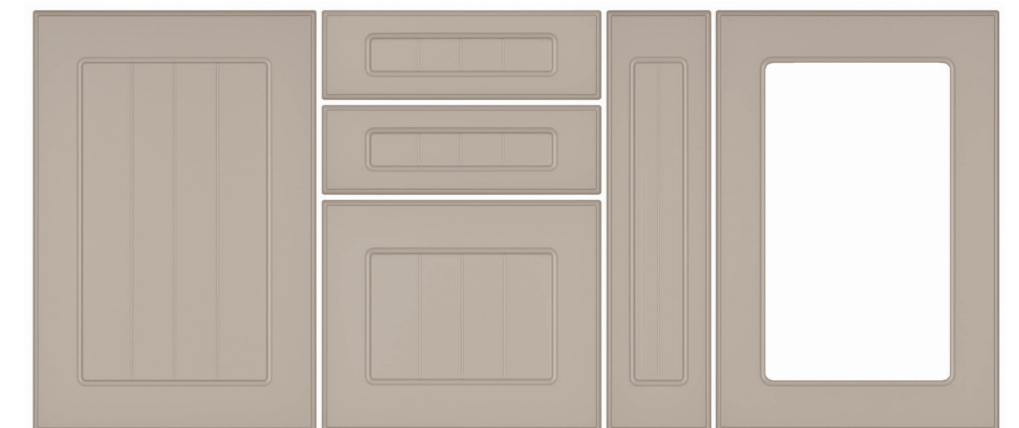
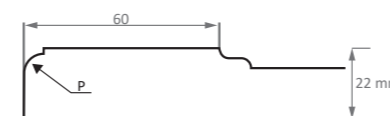

culoare uni **GRI METAL ULTRA MAT A161/P**

**FREZARE**

Pentru fr. A160/P recomandăm imitațiile de lemn. Pentru fr. A161/P recomandăm culorile uni.

**DECOR**



CULORI UNI



IMITAȚII DE LEMN  
-modern-rustic  
-linii cu noduri



IMITAȚII DE TEXTURĂ  
-culori uni

**MÂNER**



**COMPOZITIE**

TRANZIȚIONAL



**STIL**

MODERN

- tranzițional
- vintage
- rustic&country
- cottage
- provence



A157/R6, A158/R6, A159/R6

Detalii tehnice	Înălțime (H) mm	Lățime (L) mm
Frezare ușă	între 247-2500	între 230-1200
Frezare sertar	între 120-246	între 230-1200
Frezare jolly	între 247-2500	între 140-229
Decupat	între 296-2500	între 296-1200
Finisaje disponibile	ÎNFOLIAT MAT, ULTRA MAT, ULTRA MAT PERLAT, HG 3D	

ELEMENTE COMPLEMENTARE RECOMANDATE

Cornișă	MODERN
Lezenă	MODERN
Lezenă ornamentală	R6
Suport sticle	R6
Sertar condimente	R6



A157/R6 ULM ALBIT MAT - imitație de lemn

CATEGORIA 6.3 ÎNFOLIAT

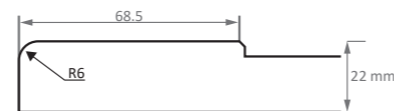

CATEGORIA 6.3 ÎNFOLIAT

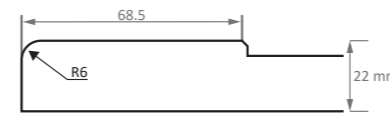

imitație de lemn - MAT **STEJAR RUSTIC RIBBECK A157/R6**

CATEGORIA 6.2 ÎNFOLIAT

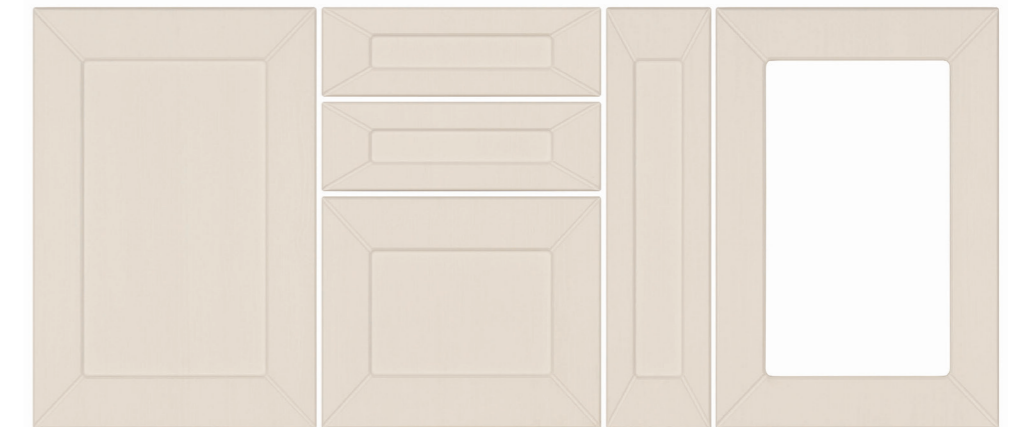
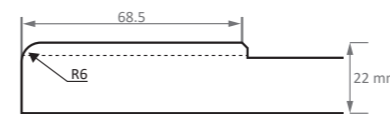

culoare uni - STRUCTO **ALB STRUCTO A158/R6**

CATEGORIA 6.3 ÎNFOLIAT

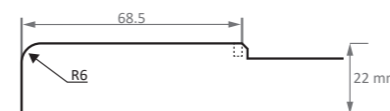

imitație de lemn - MAT **ULM NOBIL A159/R6**

CATEGORIA 6.3 ÎNFOLIAT

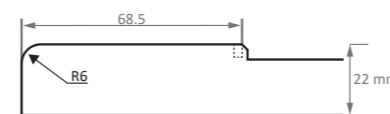

imitație de lemn - MAT **STEJAR AUTENTIC CRETAT A159/R6**

**FREZARE**

Frezarea A157/R6 aparține stilului Shaker. Este o alegere ideală pentru imitații de lemn moderne sau rustice, dar și pentru decoruri uni.

**DECOR**

- CULORI UNI
- IMITAȚII DE LEMN
  - modern-rustic
  - linii cu noduri
- IMITAȚII DE TEXTURĂ
  - culori uni

**MÂNER**



**COMPOZITIE**

MODERN  
TRANZIȚIONAL

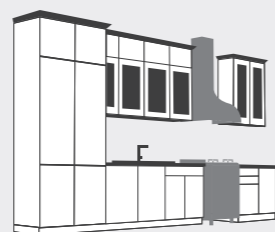

**STIL**

MODERN  
-tranzițional  
-vintage  
-rustic&country  
-cottage  
-provence



**A170/T**

Detalii tehnice	Înălțime (H) mm	Lățime (L) mm
Frezare ușă	între 247-2500	între 230-1200
Frezare sertar	între 120-246	între 230-1200
Frezare jolly	între 247-2500	între 140-229
Decupat	între 296-2500	între 296-1200
Finisaje disponibile	ÎNFOLIAT MAT, ULTRA MAT, ULTRA MAT PERLAT, HG 3D	

**ELEMENTE COMPLEMENTARE RECOMANDATE**

Cornișă	MODERN
Lezenă	MODERN
Lezenă ornamentală	T
Suport sticle	T
Sertar condimente	T



**A170/T SATIN ALB** MAT - imitație de textură

**CATEGORIA 6.4 ÎNFOLIAT**

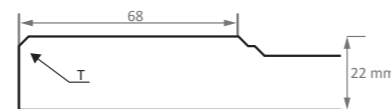

**CATEGORIA 9 ÎNFOLIAT**

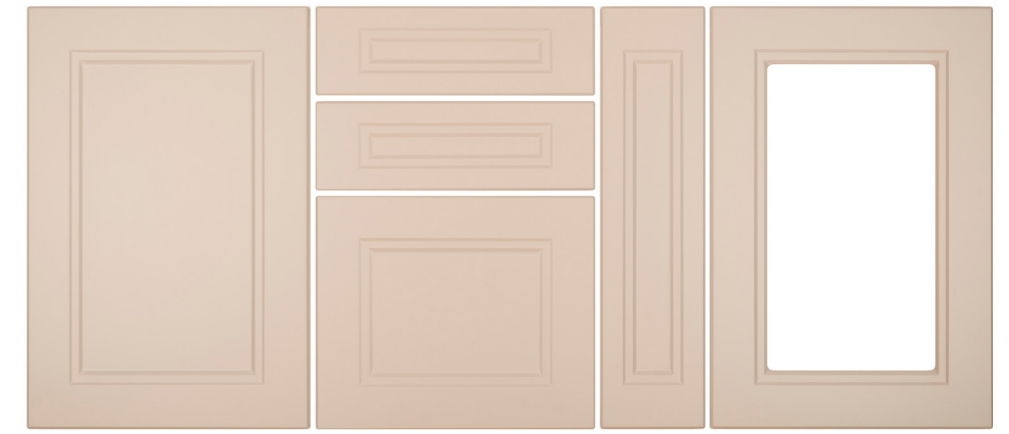
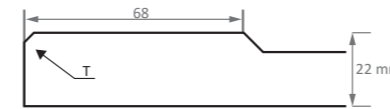

culoare uni **KASHMIR ULTRA MAT A170/T**

**CATEGORIA 9 ÎNFOLIAT**

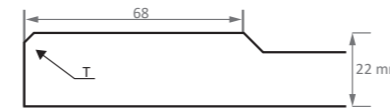

culoare uni **DENIM ULTRA MAT A170/T**

**CATEGORIA 9 ÎNFOLIAT**

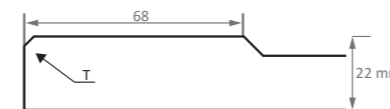

culoare uni **VERNIL ULTRA MAT A170/T**

**CATEGORIA 9 ÎNFOLIAT**

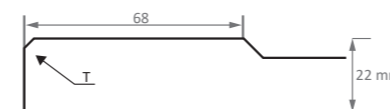

imitație de lemn **PRUN HIGH GLOSS A170/T**

**FREZARE**

Modelul A170/T datorită frezării pe cant T și frezării de ramă în scări, are un efect mai modern și mai fin.

**DECOR**



CULORI UNI



IMITAȚII DE LEMN



IMITAȚII DE TEXTURĂ  
-culori uni

**MÂNER**



**COMPOZITIE**

MODERN  
TRANZIȚIONAL

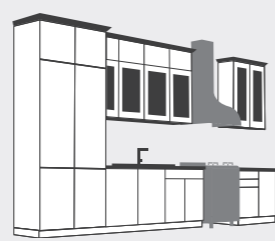

**STIL**

MODERN  
-tranzițional  
-vintage  
-rustic&country  
-cottage  
-provence



A175/T, A176/T

Detalii tehnice	Înălțime (H) mm	Lățime (L) mm
Frezare ușă	între 247-2500	între 230-1200
Frezare sertar	între 120-246	între 230-1200
Frezare jolly	între 247-2500	între 140-229
Decupat	între 296-2500	între 296-1200
Finisaje disponibile	ÎNFOLIAT MAT, ULTRA MAT, ULTRA MAT PERLAT, HG 3D	

ELEMENTE COMPLEMENTARE RECOMANDATE

Cornișă	MODERN
Lezenă	MODERN
Lezenă ornamentală	T
Suport sticle	T
Sertar condimente	T

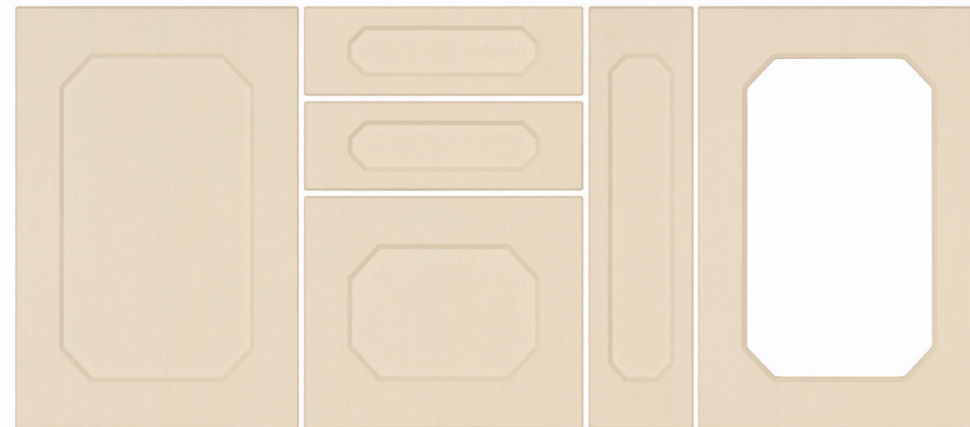

A175/T MAGNOLIA STRUCTO STRUCTO - culoare uni

CATEGORIA 6.2 ÎNFOLIAT



CATEGORIA 6.3 ÎNFOLIAT

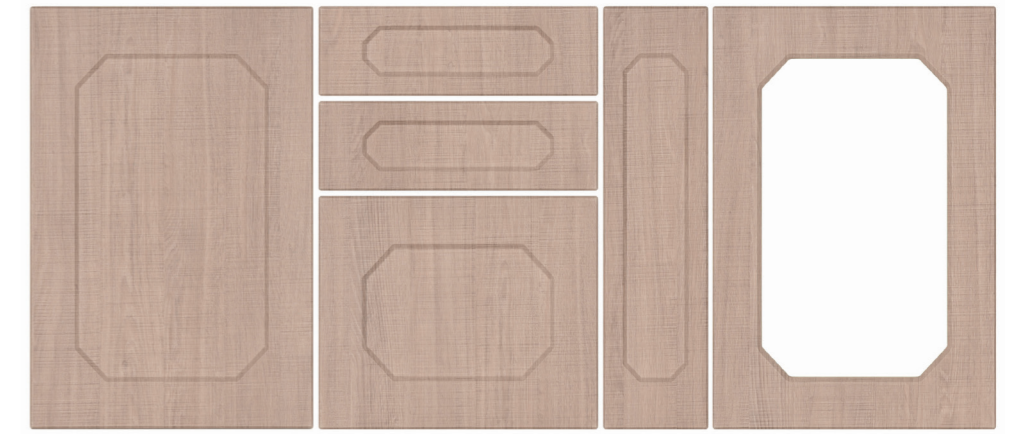
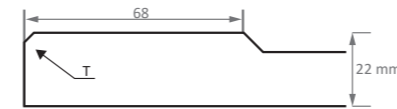

imitație de lemn - MAT STEJAR AUTENTIC CRETAT A175/T

CATEGORIA 9 ÎNFOLIAT

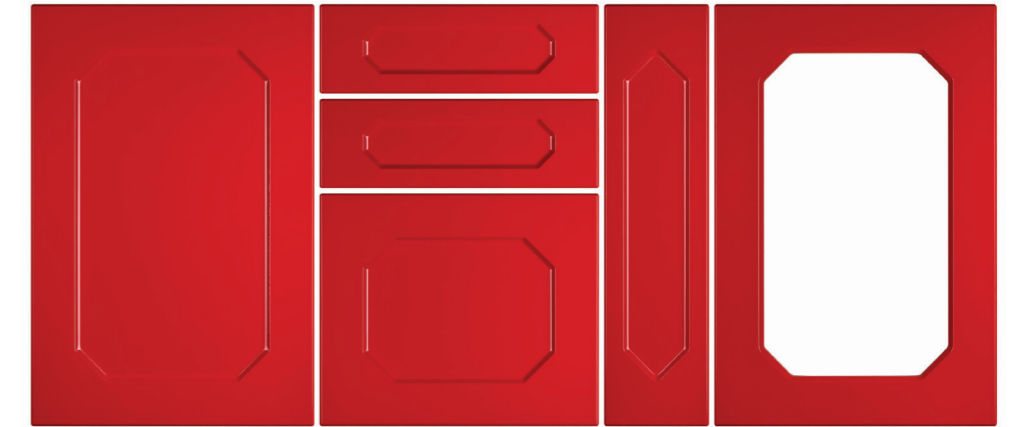
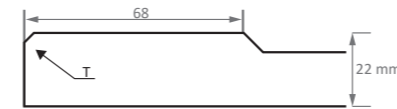

culoare uni ROȘU FERRARI HIGH GLOSS 3D A175/T

CATEGORIA 9 ÎNFOLIAT

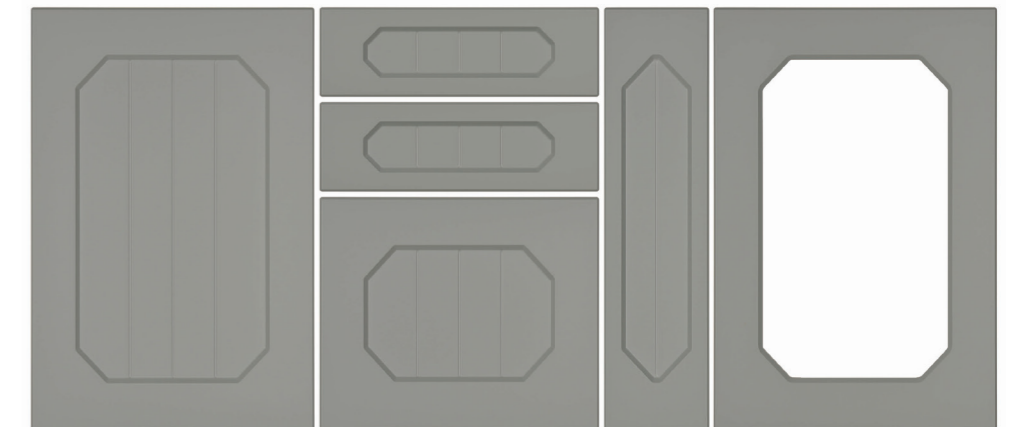
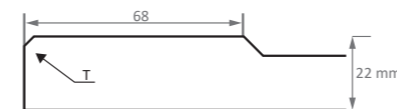

culoare uni VERNIL ULTRA MAT A176/T

CATEGORIA 9 ÎNFOLIAT

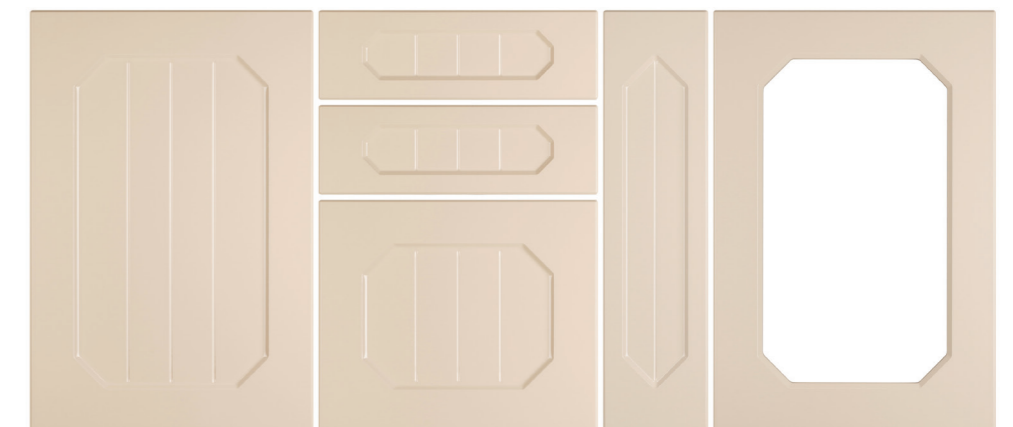
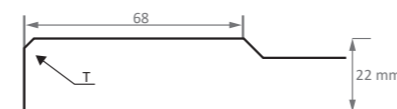

culoare uni BEJ SAFARI HIGH GLOSS 3D A176/T

FREZARE

Frezările cu modele prelucrate în colțuri sunt forme ideale pentru un concept în stil vintage.

DECOR



CULORI UNI



IMITAȚII DE LEMN  
-modern  
-detalii fine



IMITAȚII DE TEXTURĂ  
-culori uni

MÂNER



COMPOZITIE

MODERN  
TRANZIȚIONAL



STIL

MODERN  
-vintage  
-rustic&country



A178/T, A179/T

Detalii tehnice	Înălțime (H) mm	Lățime (L) mm
Frezare ușă	între 247-2500	între 230-1200
Frezare sertar	între 120-246	între 230-1200
Frezare jolly	între 247-2500	între 140-229
Decupat	între 296-2500	între 296-1200
Finisaje disponibile	ÎNFOLIAT MAT, ULTRA MAT, ULTRA MAT PERLAT, HG 3D	

ELEMENTE COMPLEMENTARE RECOMANDATE

Cornișă	MODERN
Lezenă	MODERN
Lezenă ornamentală	T
Suport sticle	T
Sertar condimente	T



A178/T STEJAR KITAMI MARO MAT - imitație de lemn

CATEGORIA 6.3 ÎNFOLIAT

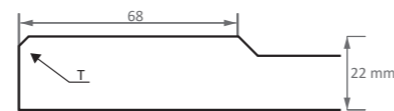

CATEGORIA 6.3 ÎNFOLIAT

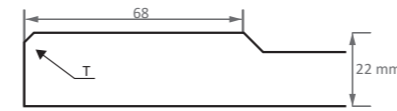

imitație de lemn - MAT STEJAR RIVIERA MONTAN A178/T

CATEGORIA 6.3 ÎNFOLIAT

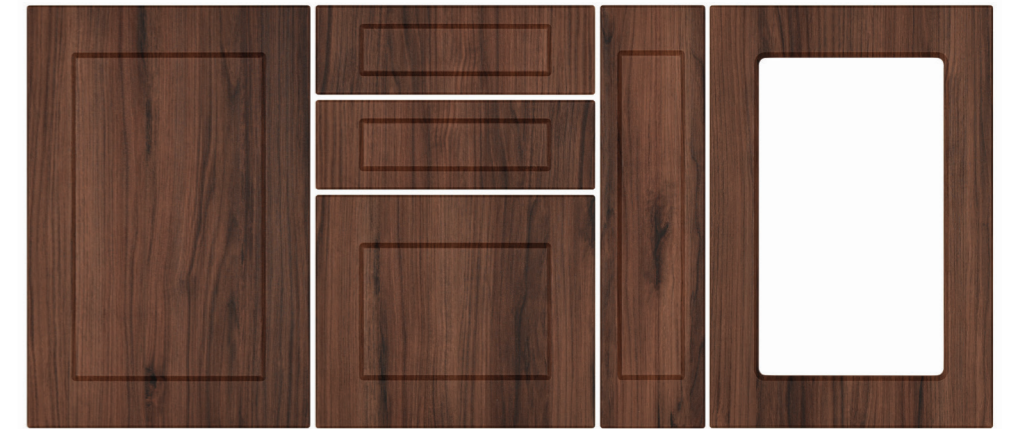
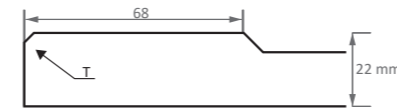

imitație de lemn - MAT STEJAR CATANIA AMBRĂ A178/T

CATEGORIA 9 ÎNFOLIAT

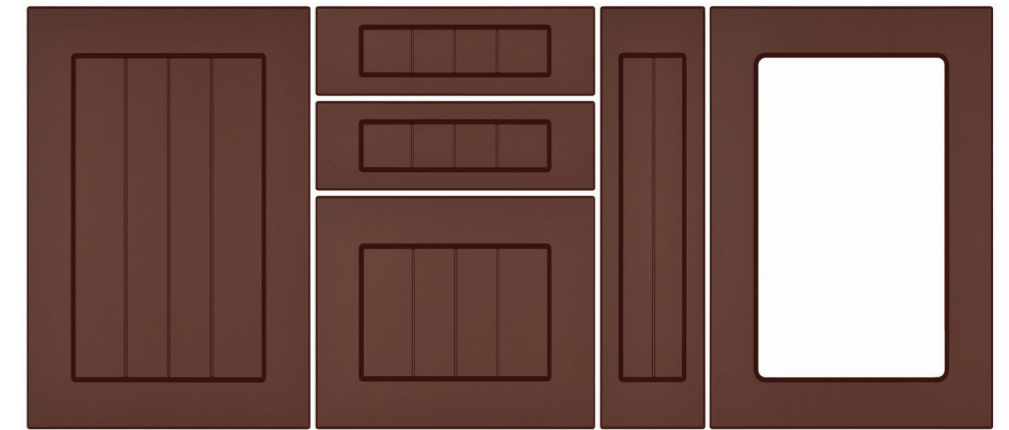
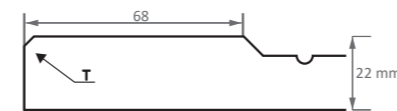

culoare uni MUR SĂLBATIC ULTRA MAT PERLAT A179/T

CATEGORIA 9 ÎNFOLIAT

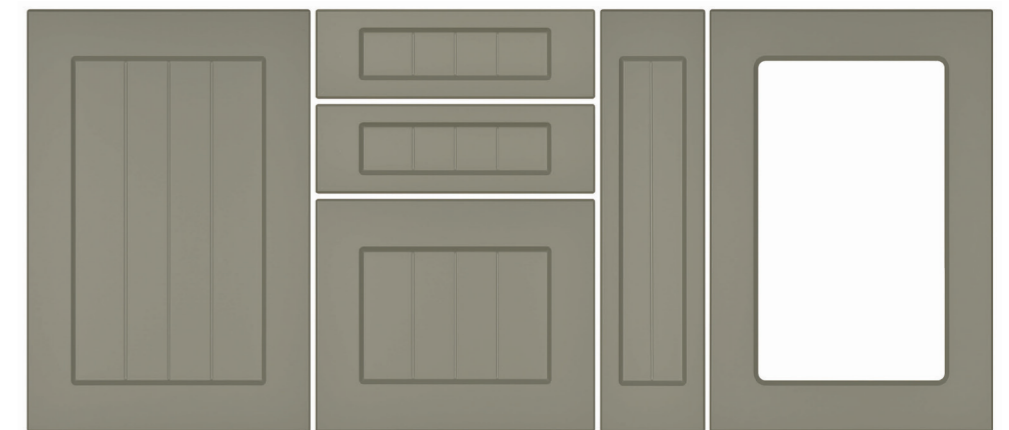
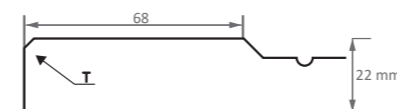

culoare uni VERDE STUF ULTRA MAT A179/T

FREZARE

Pentru fr. A178/T recomandăm imitațiile de lemn. Pentru fr. A179/T recomandăm culorile uni.

DECOR



CULORI UNI



IMITAȚII DE LEMN

-modern-rustic  
-linii cu noduri



IMITAȚII DE TEXTURĂ

-culori uni  
-detalii fine

MÂNER



COMPOZITIE

MODERN  
TRANZIȚIONAL



STIL

MODERN  
-tranzițional  
-vintage  
-rustic&country  
-cottage  
-provence  
-costal



**A180/T, A181/T**

Detalii tehnice	Înălțime (H) mm	Lățime (L) mm
Frezare ușă	între 247-2500	între 230-1200
Frezare sertar	între 120-246	între 230-1200
Frezare jolly	între 247-2500	între 140-229
Decupat	între 296-2500	între 296-1200
Finisaje disponibile	ÎNFOLIAT MAT, ULTRA MAT, ULTRA MAT PERLAT, HG 3D	

**ELEMENTE COMPLEMENTARE RECOMANDATE**

Cornișă	MODERN
Lezenă	MODERN
Lezenă ornamentală	T
Suport sticle	T
Sertar condimente	T



**A180/T MAGNOLIA STRUCTO** STRUCTO - culoare uni

**CATEGORIA 6.2 ÎNFOLIAT**

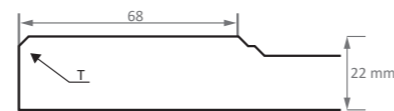

**CATEGORIA 9 ÎNFOLIAT**

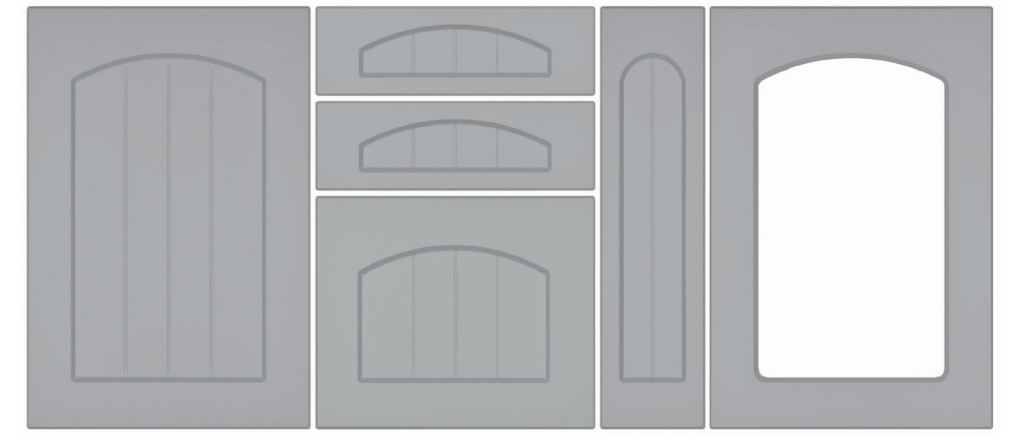

culoare uni **DENIM ULTRA MAT A180/T**

**CATEGORIA 9 ÎNFOLIAT**

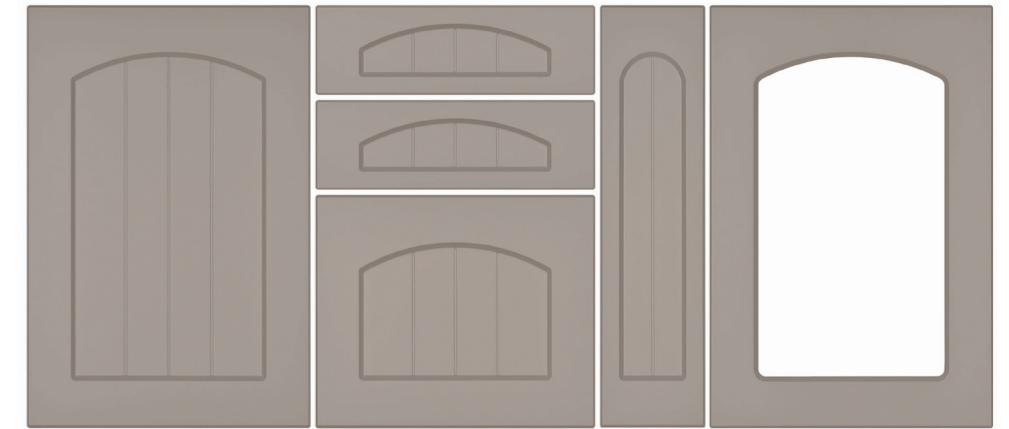
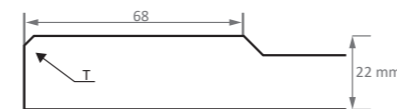

culoare uni **GRI ARCTIC ULTRA MAT A180/T**

**CATEGORIA 9 ÎNFOLIAT**

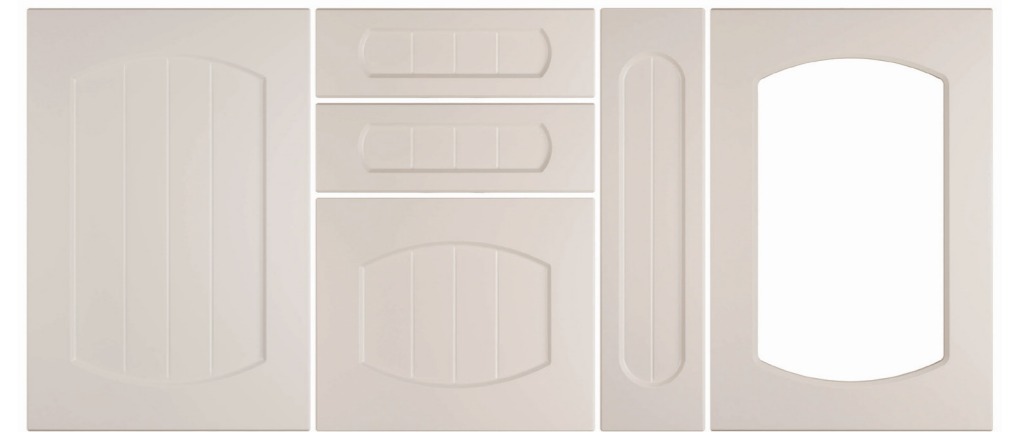
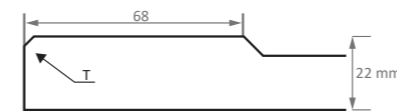

culoare uni **BEJ NISIP ULTRA MAT A181/T**

**CATEGORIA 9 ÎNFOLIAT**

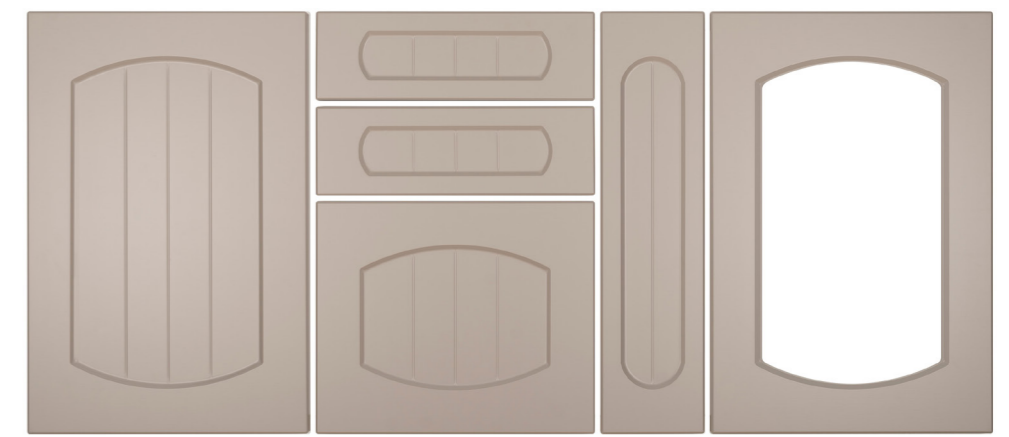
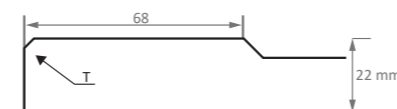

culoare uni **GRI PIATRĂ ULTRA MAT A181/T**

**FREZARE**

Colecție:  
A178/T, A179/T,  
A180/T.  
Ușile cu boltă sunt  
recomandate pentru  
corp. superioare.

**DECOR**



CULORI UNI



IMITAȚII DE TEXTURĂ  
-culori uni

**MÂNER**



**COMPOZITIE**

CLASIC,  
TRANZIȚIONAL



**STIL**

MODERN  
-vintage  
-rustic&country  
-cottage  
-provence  
-costal



A62/P, A73/P, A74/P

Detalii tehnice	Înălțime (H) mm	Lățime (L) mm	ELEMENTE COMPLEMENTARE RECOMANDATE	
Frezare ușă	între 270-2500	între 270-1200	Cornișă	CL1-2, RUSTIC
Frezare sertar	între 120-269	între 270-1200	Lezenă	RUSTIC
Frezare jolly	între 270-2500	între 140-269	Lezenă ornamentală	RUSTIC/P
Decupat	între 296-2500	între 296-1200	Suport sticle	RUSTIC/P
			Sertar condimente	RUSTIC/P
Finisaje disponibile	ÎNFOLIAT MAT, UM, UMP, HG 3D, ANTICHIZAT VOPSIT SUPER MAT			



A62/P ALUN ANTICHIZAT imitație de lemn

CATEGORIA 10 ÎNFOLIAT

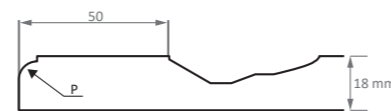

CATEGORIA 10 ÎNFOLIAT

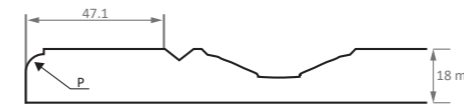

imitație de lemn ALUN ANTICHIZAT A73/P

CATEGORIA 10 ÎNFOLIAT



imitație de lemn CALVADOS ANTICHIZAT A73/P

CATEGORIA 10 ÎNFOLIAT

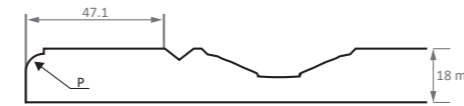

imitație de lemn CIREȘ ANTICHIZAT A74/P

CATEGORIA 10 ÎNFOLIAT

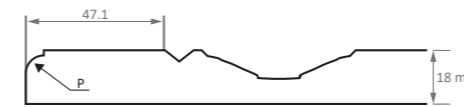

imitație de lemn STEJAR BĂIȚUIT ANTICHIZAT A74/P

**FREZARE**

Colecție:  
A73/P cu A74/P  
Ușile cu boltă sunt recomandate pentru corp. superioare.

**DECOR**



**MÂNER**



**COMPOZITIE**

CLASIC



**STIL**

CLASIC  
-rustic&country



**A71/P, A75/P, A76/P, A78/P**

Detalii tehnice	Înălțime (H) mm	Lățime (L) mm
Frezare ușă	între 270-2500	între 270-1200
Frezare sertar	între 120-269	între 270-1200
Frezare jolly	între 270-2500	între 140-269
Decupat	între 296-2500	între 296-1200
Finisaje disponibile	ÎNFOLIAT MAT, UM, UMP, HG 3D, ANTICHIZAT VOPSIT SUPER MAT (excepție A71/P și A76/P)	

**ELEMENTE COMPLEMENTARE RECOMANDATE**

Cornișă	CL1-2, RUSTIC
Lezenă	RUSTIC
Lezenă ornamentală	RUSTIC/P
Suport sticle	RUSTIC/P
Sertar condimente	RUSTIC/P



**A71/P BEJ ANTICHIZAT** culoare uni

**CATEGORIA 10 ÎNFOLIAT**

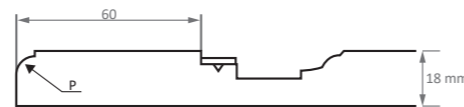

**FREZARE**

Colecția antichizată cuprinde cele mai clasice tipuri de frezări.

**DECOR**

CULORI UNI  
-antichizat



IMITAȚII DE LEMN  
-stil clasic, antichizat

**MÂNER**



**COMPOZITIE**

CLASIC



**STIL**

CLASIC  
-rustic&country

**CATEGORIA 10 ÎNFOLIAT**

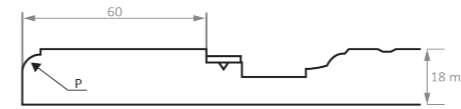

culoare uni **BEJ ANTICHIZAT A76/P**

**CATEGORIA 10 ÎNFOLIAT**

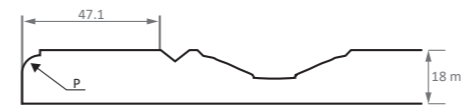

imitație de lemn **STEJAR BĂIȚUIT ANTICHIZAT A75/P**

**CATEGORIA 10 ÎNFOLIAT**

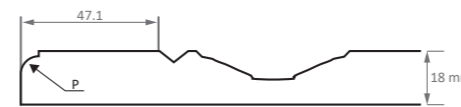

imitație de lemn **NUC ROȘCAT ANTICHIZAT A75/P**

**CATEGORIA 10 ÎNFOLIAT**

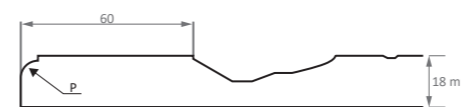

imitație de lemn **STEJAR BĂIȚUIT ANTICHIZAT CONIAC A78/P**

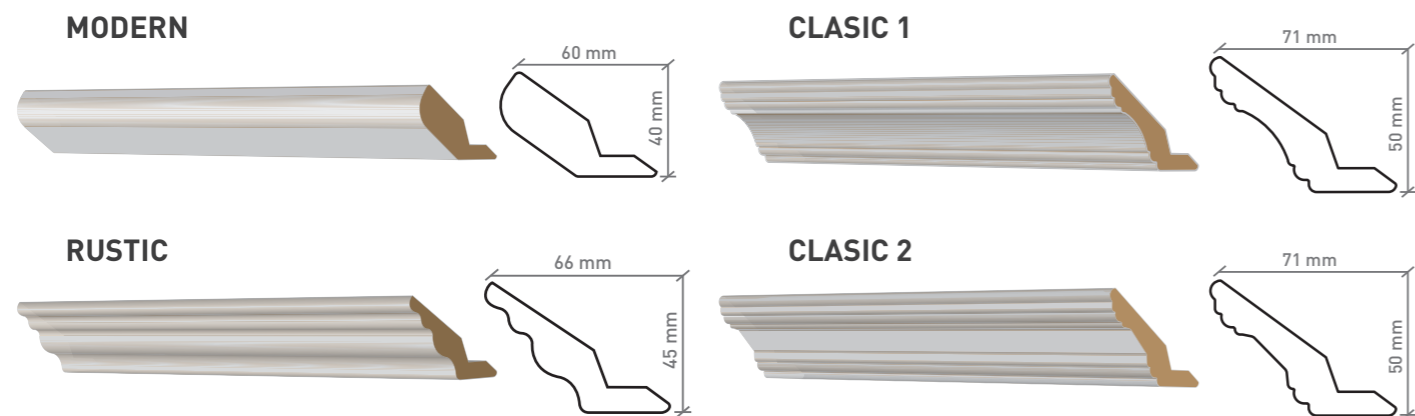

**CORNIȘE** DISPONIBIL NUMAI ÎN DIMENSIUNI STANDARD!

Dimensiuni	Lungime (mm)	Înălțime (mm)	Grosime (mm)
MODERN	2070	40	60
RUSTIC	2070	45	66
CLASIC 1, CLASIC 2	2070	50	71

Finisaje disponibile **ÎNFOLIAT:** MAT, ULTRA MAT, ULTRA MAT PERLAT, HG, HG 3D, **ANTICHIZAT,** **VOPSIT:** SUPER MAT

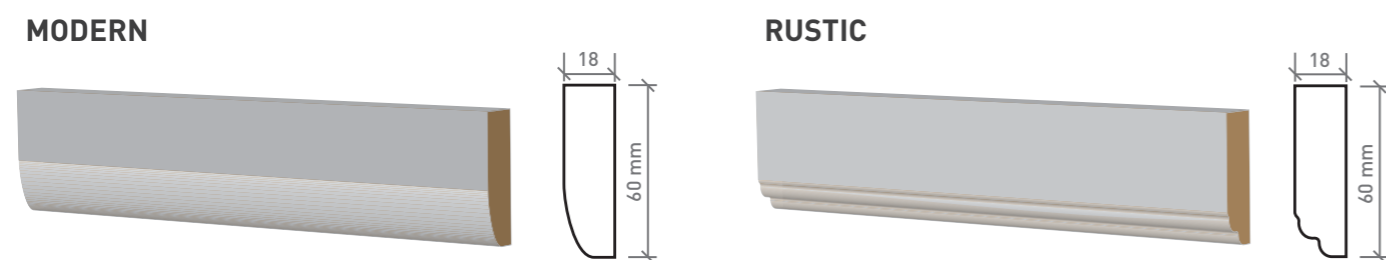

**LEZENE** DISPONIBIL NUMAI ÎN DIMENSIUNI STANDARD!

Dimensiuni	Lungime (mm)	Înălțime (mm)	Grosime (mm)
MODERN, RUSTIC	2070	60	18

Finisaje disponibile **ÎNFOLIAT:** MAT, ULTRA MAT, ULTRA MAT PERLAT, HG, HG 3D, **ANTICHIZAT** (RUSTIC), **VOPSIT:** SUPER MAT

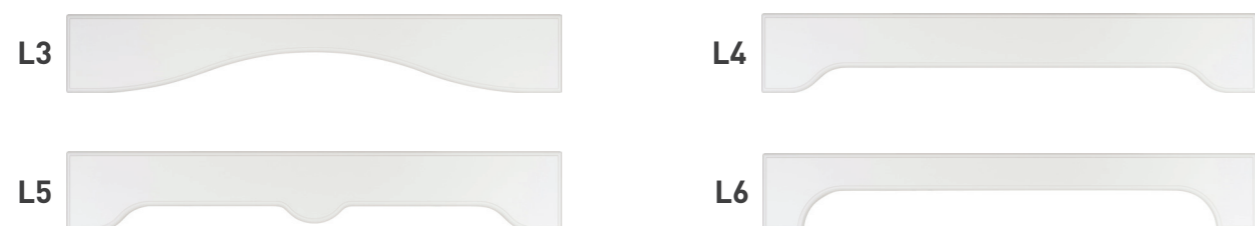

**LEGĂTURI PENTRU SOCLU: L3, L4, L5, L6** DISPONIBIL ȘI ÎN DIMENSIUNI ATIPICE PENTRU PREȚ SPECIAL!

Detalii tehnice	Înălțime (H) mm	Lățime (L) mm
Dimensiuni standard	126	597
		797
		897
Dimensiuni atipice	126	597 - 1200

Finisaje disponibile **ÎNFOLIAT** MAT, ULTRA MAT, ULTRA MAT PERLAT, HG, HG 3D **ANTICHIZAT** **VOPSIT:** SUPER MAT

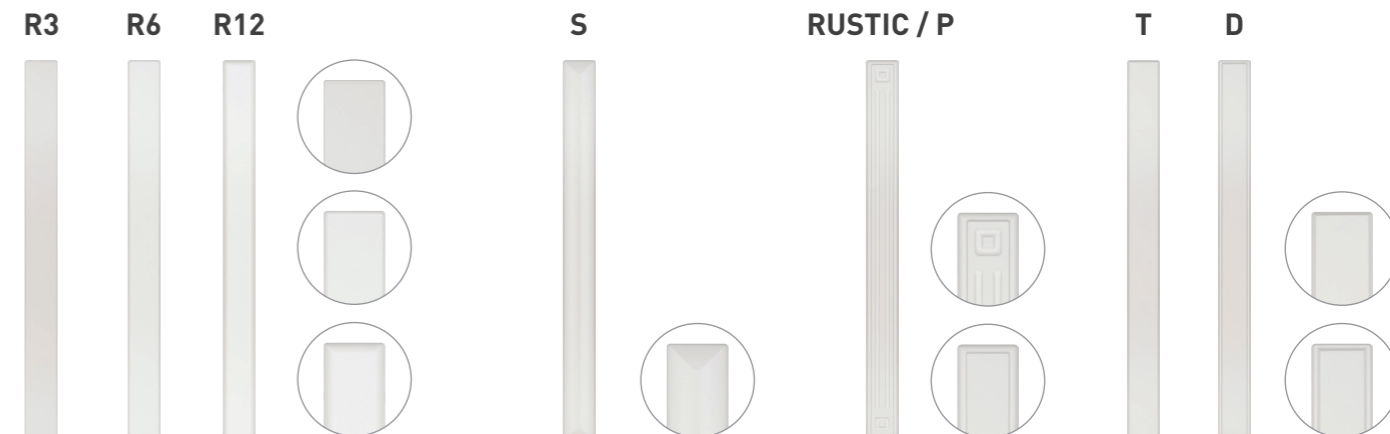

**LEZENE ORNAMENTALE STANDARD**

Dimensiuni	Înălțime (mm)	Lățime (mm)	Grosime (mm)
R3, R6, R12, S, P, RUSTIC, T, D, L	590 / 718 / 896 / 1296	47	18

Finisaje disponibile **ÎNFOLIAT:** MAT, ULTRA MAT, UMP, HG, HG 3D, **ANTICHIZAT** (RUSTIC/P), **VOPSIT:** SUPER MAT

**ELEMENTE DE ÎNCHIDERE** (R3, R6, R12, S, P, T, D, L) / **LEZENE ORNAMENTALE ATIPICE** (RUSTIC)

Dimensiuni	Înălțime (mm)	Lățime (mm)	Grosime (mm)
ELEMENTE DE ÎNCHIDERE MICĂ	270 - 1300	60 - 119	18, 22, 25
ELEMENTE DE ÎNCHIDERE MARE	1301 - 2500	60 - 119	

Finisaje disponibile **ÎNFOLIAT:** MAT, ULTRA MAT, UMP, HG, HG 3D, **ANTICHIZAT** (P), **VOPSIT:** SUPER MAT

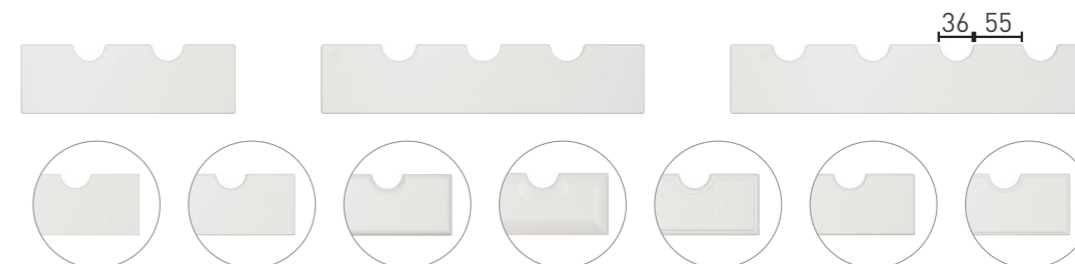

**SUPORT STICLE** DISPONIBIL ȘI ÎN DIMENSIUNI ATIPICE PENTRU PREȚ SPECIAL!

Dimensiuni	Înălțime (mm)	Lățime (mm)	Grosime (mm)
R3, R6, R12, S, P, T, D, L	75	247 / 297 / 347 / 397	18

Finisaje disponibile **ÎNFOLIAT:** MAT, ULTRA MAT, UMP, HG, HG 3D, **ANTICHIZAT** (P), **VOPSIT:** SUPER MAT

Observații! Se pot comanda și dimensiuni atipice de la 398 până la 1200 mm.



**SERTAR CONDIMENTE** DISPONIBIL NUMAI ÎN DIMENSIUNI STANDARD!

Dimensiuni	Înălțime (mm)	Lățime (mm)	Grosime (mm)
R3, R6, R12, S, P, T, D, L	115	147	18

Finisaje disponibile **ÎNFOLIAT:** MAT, ULTRA MAT, UMP, HG, HG 3D, **ANTICHIZAT** (P), **VOPSIT:** SUPER MAT

Rază de 10 mm

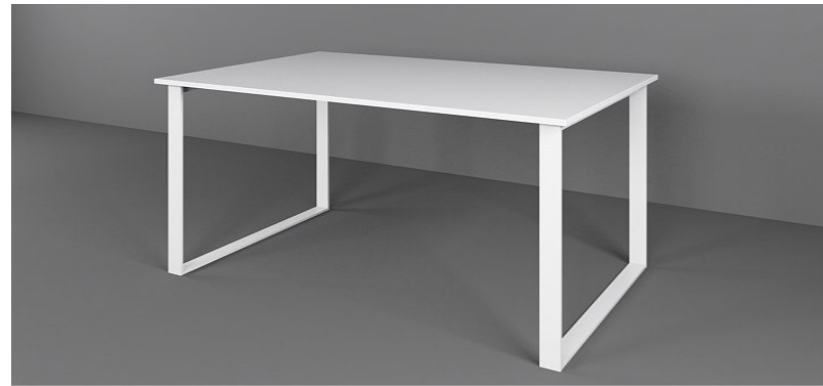
**DREPTUNGIULAR** (R3, R6, R12, S, P, T, D, L)

Dimensiuni	Înălțime (H) mm	Lățime (L) mm	Grosime (mm)
Blat	între 60-2500	între 60-1200	18 sau 25
Finisaje disponibile	ÎNFOLIAT: MAT, ULTRA MAT, ULTRA MAT PERLAT, HG, HIGH GLOSS 3D, VOPSIT: SUPER MAT		

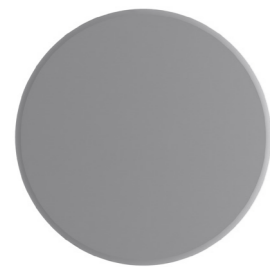
**ROTUND** (R3, R6, R12, S, P, T, D, L)

Dimensiuni	Înălțime (H) mm	Lățime (L) mm	Grosime (mm)
Blat	400	1200	18 sau 25
Finisaje disponibile	ÎNFOLIAT: MAT, ULTRA MAT, ULTRA MAT PERLAT, HG, HIGH GLOSS 3D, VOPSIT: SUPER MAT		

**OVAL** (R3, R6, R12, S, P, T, D, L)

Dimensiuni	Înălțime (H) mm	Lățime (L) mm	Grosime (mm)
Blat	400-2500	400-1200	18 sau 25
Finisaje disponibile	ÎNFOLIAT: MAT, ULTRA MAT, ULTRA MAT PERLAT, HG, HIGH GLOSS 3D, VOPSIT: SUPER MAT		



Rază de 10 mm



dimensiune fixă 800 mm

**OFFICE 1** (R3, R6, R12, S, P, T, D, L)

Dimensiuni	Înălțime (H) mm	Lățime (L) mm	Grosime (mm)
Blat	între 900-2500	între 270-1200	18 sau 25
Finisaje disponibile	ÎNFOLIAT: MAT, ULTRA MAT, ULTRA MAT PERLAT, HG, HIGH GLOSS 3D, VOPSIT: SUPER MAT		

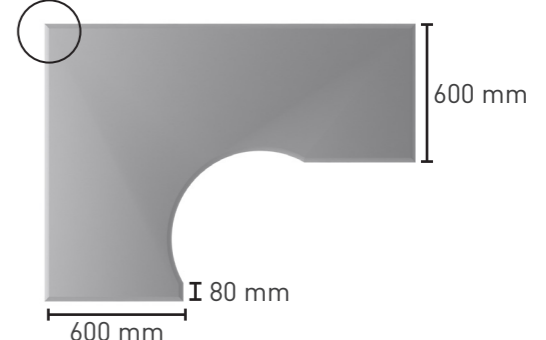

Rază de 10 mm

**OFFICE 2 STÂNGA** (R3, R6, R12, S, P, T, D, L)

Dimensiuni	Înălțime (H) mm	Lățime (L) mm	Grosime (mm)
Blat	între 1200-2500	1200	18 sau 25
Finisaje disponibile	ÎNFOLIAT: MAT, ULTRA MAT, ULTRA MAT PERLAT, HG, HIGH GLOSS 3D, VOPSIT: SUPER MAT		

**OFFICE 2 DREAPTA** (R3, R6, R12, S, P, T, D, L)

Dimensiuni	Înălțime (H) mm	Lățime (L) mm	Grosime (mm)
Blat	între 1200-2500	1200	18 sau 25
Finisaje disponibile	ÎNFOLIAT: MAT, ULTRA MAT, ULTRA MAT PERLAT, HG, HIGH GLOSS 3D, VOPSIT: SUPER MAT		

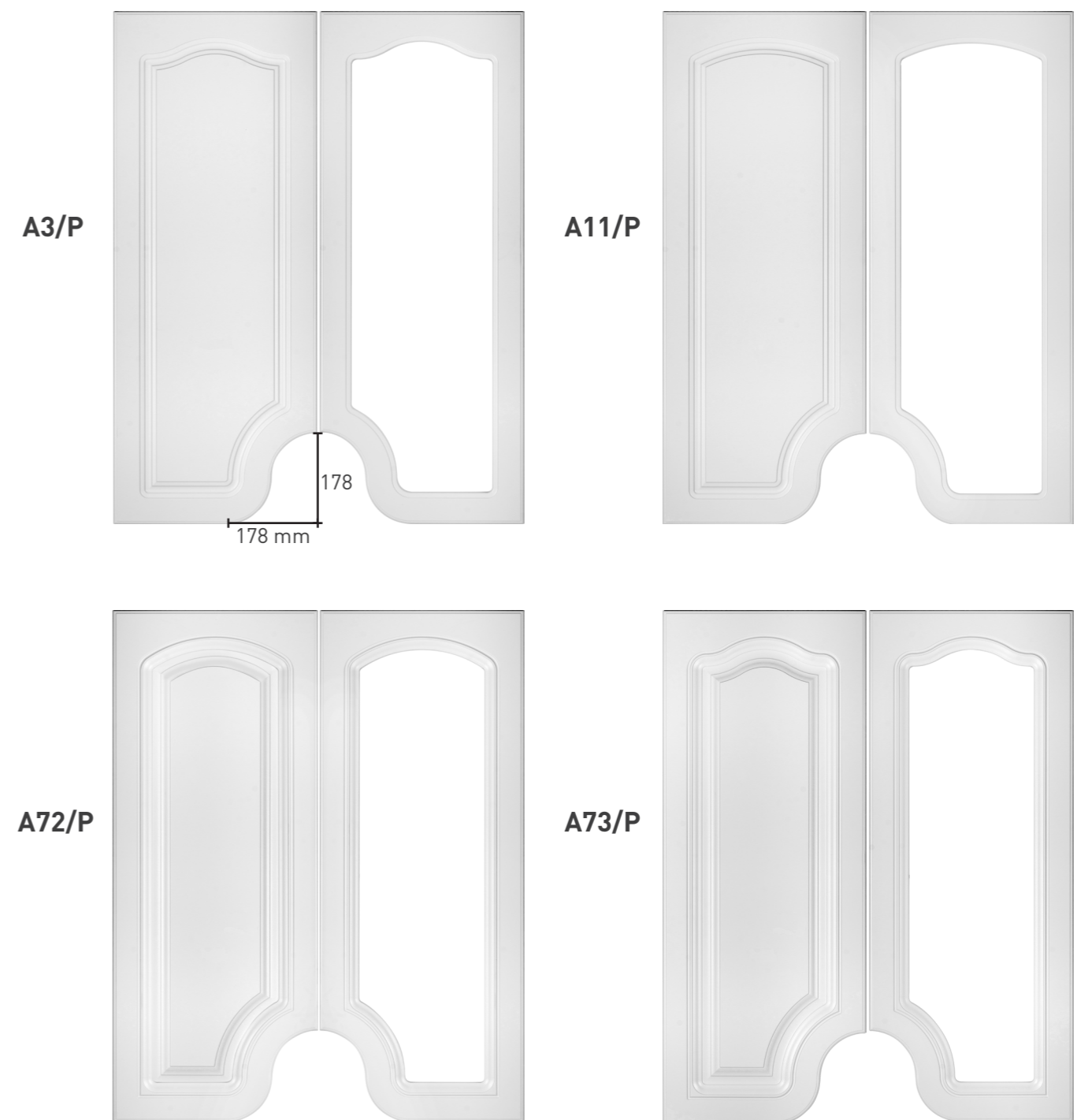
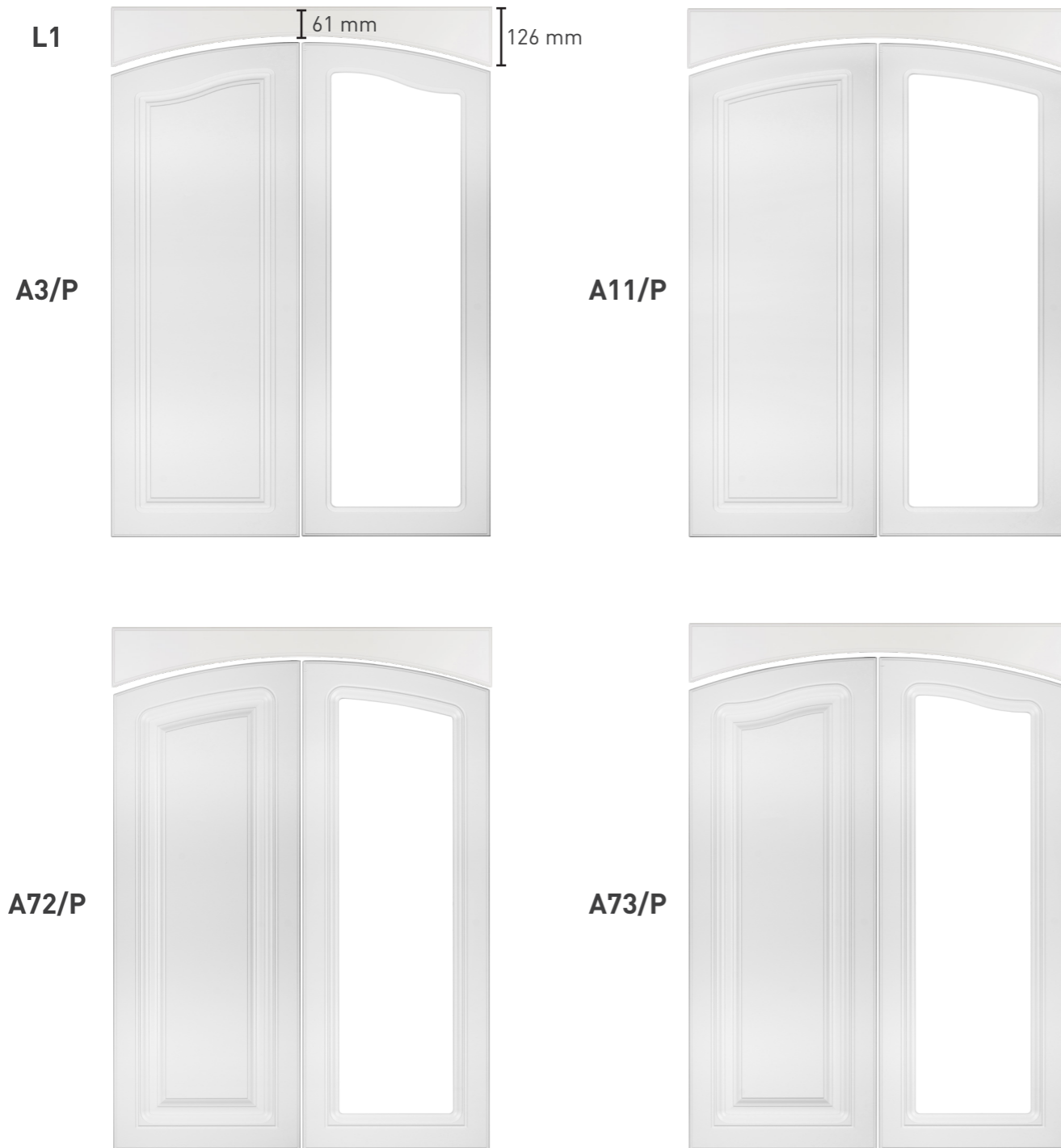
**UȘI ȘI LEGĂTURĂ CU BOLTĂ A3/P, A11/P, A72/P, A73/P** (plin, decupat)

Dimensiunile indicate în tabel se referă la un set. (L1 + ușa stânga, ușa dreapta)

Detalii tehnice	Înălțime (H) mm	Lățime (L) mm
Minimă	400	497
Maximă	2500	1200
<b>Finisaje disponibile</b>	<b>ÎNFOLIAT</b> MAT, ULTRA MAT, ULTRA MAT PERLAT, HIGH GLOSS 3D <b>VOPSIT</b> SUPER MAT	

**UȘI CU CONTUR INFERIOR PROFILAT A3/P, A11/P, A72/P, A73/P** (plin, decupat)

Detalii tehnice	Înălțime (H) mm	Lățime (L) mm
Minimă	400	297
Maximă	2500	1200
<b>Finisaje disponibile</b>	<b>ÎNFOLIAT</b> MAT, ULTRA MAT, ULTRA MAT PERLAT, HIGH GLOSS 3D <b>VOPSIT</b> SUPER MAT	

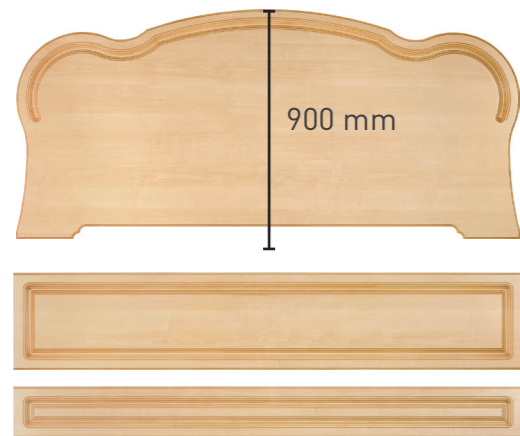
**A80/P PAT FRANCEZ****Detalii tehnice**

Tetieră: lățimea minimă este de 1380 mm iar înălțimea este fixă 900 mm.

Lateral pat: înălțimea minimă 180 mm.

Tetiera se comandă cu 140 mm mai lată decât pediera.

Pediera se comandă cu 40 mm mai mare decât lățimea saltelei.

**Finisaje disponibile**

ÎNFOLIAT MAT, UM, UMP, HG 3D VOPSIT SUPER MAT

**A84/P SERTAR NOPTIERĂ****Detalii tehnice**

Înălțime (H) mm	Lățime (L) mm
înălțime minimă: 147	lățime între: 347-447

**Finisaje disponibile**

ÎNFOLIAT MAT, UM, UMP, HG 3D VOPSIT SUPER MAT

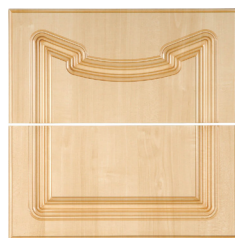
**A85/P UȘĂ PLINĂ INFERIOARĂ DULAP****Detalii tehnice**

Înălțime (H) mm	Lățime (L) mm
minimă: 297	minimă: 297

**Finisaje disponibile**

ÎNFOLIAT MAT, UM, UMP, HG 3D VOPSIT SUPER MAT

**A81/P RAMĂ OGLINDĂ****Detalii tehnice**

Înălțime (H) mm	Lățime (L) mm
dimensiune fixă: 1000x747	nu se pot executa dimensiuni atipice

**Finisaje disponibile**

ÎNFOLIAT MAT, UM, UMP, HG 3D VOPSIT SUPER MAT

**A82/P COMODĂ CU SERTARE****Detalii tehnice**

Înălțime (H) mm	Lățime (L) mm
sertar superior (0) peste 126	peste 397
sertar (1,2,3) peste 223	peste 397

**Finisaje disponibile**

ÎNFOLIAT MAT, UM, UMP, HG 3D VOPSIT SUPER MAT

**A83/P PLACĂ COMODĂ****Detalii tehnice**

Înălțime (H) mm	Lățime (L) mm
peste 60	peste 60

**Finisaje disponibile**

ÎNFOLIAT MAT, UM, UMP, HG 3D VOPSIT SUPER MAT

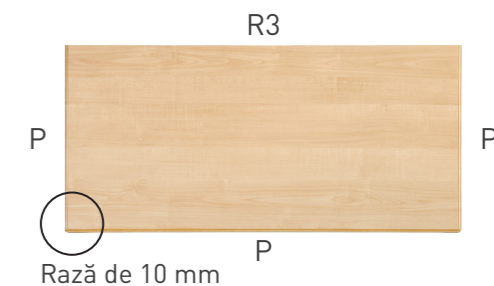

Rază de 10 mm

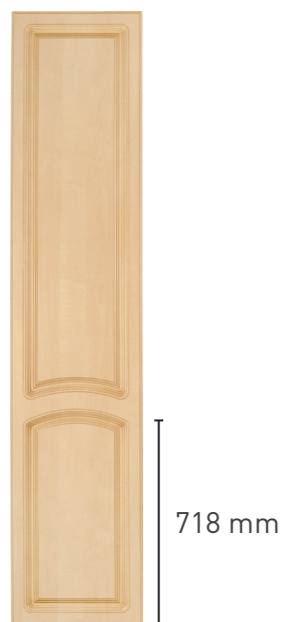

**A86/P UȘĂ DULAP LATERAL**

Detalii tehnice	
Înălțime (H) mm	Lățime (L) mm
înălțime inferioară fixă: 718	minim 297

**Finisaje disponibile**  
 ÎNFOLIAT MAT, UM, UMP, HG 3D VOPSIT SUPER MAT

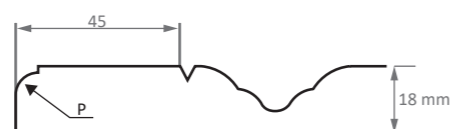

**A87/P UȘĂ DULAP CENTRAL**

Detalii tehnice	
Înălțime (H) mm	Lățime (L) mm
înălțime inferioară fixă: 718	minim 297

**Finisaje disponibile**  
 ÎNFOLIAT MAT, UM, UMP, HG 3D VOPSIT SUPER MAT

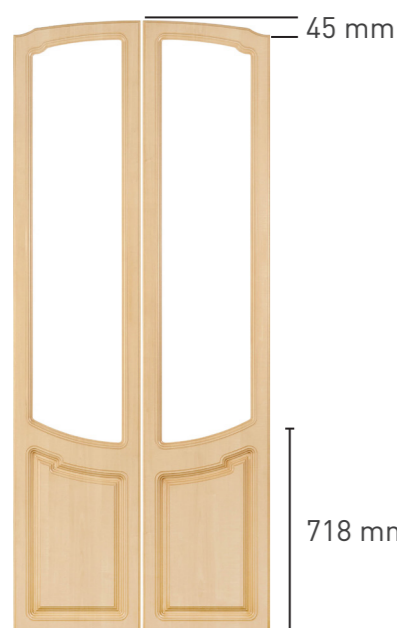

**A88/P UȘĂ DULAP CU BOLTĂ CENTRAL**

Detalii tehnice	
Înălțime (H) mm	Lățime (L) mm
înălțime inferioară fixă: 718	minim 297

**Finisaje disponibile**  
 ÎNFOLIAT MAT, UM, UMP, HG 3D VOPSIT SUPER MAT

**A89/P SERTARE MARI**

Detalii tehnice	
Înălțime (H) mm	Lățime (L) mm
175	347

**Finisaje disponibile**  
 ÎNFOLIAT MAT, UM, UMP, HG 3D VOPSIT SUPER MAT

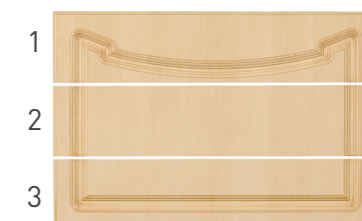

**A90/P UȘĂ DULAP SUPERIOR**

Detalii tehnice	
Înălțime (H) mm	Lățime (L) mm
397	297

**Finisaje disponibile**  
 ÎNFOLIAT MAT, UM, UMP, HG 3D VOPSIT SUPER MAT



**A91/P UȘĂ DULAP SUPERIOR CU BOLTĂ**

Detalii tehnice	
Înălțime (H) mm	Lățime (L) mm
397	297

**Finisaje disponibile**  
 ÎNFOLIAT MAT, UM, UMP, HG 3D VOPSIT SUPER MAT





718 mm

**A62/P UȘĂ DULAP CENTRAL**

**Detalii tehnice**

Înălțime (H) mm	Lățime (L) mm
înălțime inferioară fixă: 718	minim 297

**Finisaje disponibile**

ÎNFOLIAT MAT, UM, UMP, HG 3D VOPSIT SUPER MAT

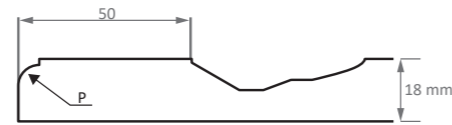

718 mm

**A62/P UȘĂ DULAP CENTRAL decupat**

**Detalii tehnice**

Înălțime (H) mm	Lățime (L) mm
înălțime inferioară fixă: 718	minim 297

**Finisaje disponibile**

ÎNFOLIAT MAT, UM, UMP, HG 3D VOPSIT SUPER MAT



718 mm

**A62/P UȘĂ plin, decupat**

**Detalii tehnice**

Înălțime (H) mm	Lățime (L) mm
între 270 - 2500	între 270 - 1200

**Finisaje disponibile**

ÎNFOLIAT MAT, UM, UMP, HG 3D VOPSIT SUPER MAT

Se pot executa toate modelele de uși din gama G18 cu formă de frezare dreptunghiulară (fără boltă, mustață sau frezare cu mâner) în variantele de uși pentru dormitor - enumerate pe pagină - la un preț special.

**A130/D UȘĂ DULAP CENTRAL**

**Detalii tehnice**

Înălțime (H) mm	Lățime (L) mm
înălțime inferioară fixă: 718	minim 297

**Finisaje disponibile**

ÎNFOLIAT MAT, UM, UMP, HG 3D VOPSIT SUPER MAT

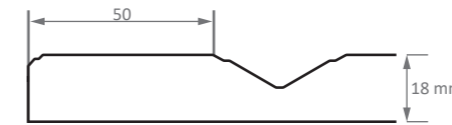

718 mm



718 mm



**A130/D UȘĂ DULAP CENTRAL**

**Detalii tehnice**

Înălțime (H) mm	Lățime (L) mm
înălțime inferioară fixă: 718	minim 297

**Finisaje disponibile**

ÎNFOLIAT MAT, UM, UMP, HG 3D VOPSIT SUPER MAT

**A130/D UȘĂ plin, decupat**

**Detalii tehnice**

Înălțime (H) mm	Lățime (L) mm
între 270 - 2500	între 270 - 1200

**Finisaje disponibile**

ÎNFOLIAT MAT, UM, UMP, HG 3D VOPSIT SUPER MAT



718 mm



## NETT TOP 7 pentru blat de masă

Dimensiuni	Lungime (mm)	Adâncime (mm)	Grosime fixă (mm)
Minim	400	400	70
Maxim	2500	900	

**Finisaje disponibile** VOPSIT: SUPER MAT (SMA 1-7, SMA TREND 2020, SMA NETT COLORS)

**Observație!****Pot fi comandate doar mărimi standard!**

Mărimile pot crește cu câte 100 de mm!  
Lungimea minimă este de 400 mm și poate crește cu câte 100 mm până la 2500 mm.  
Adâncimea minimă este de 400 mm și poate crește cu câte 100 mm până la 900 mm.

**TOP** - element cu structură ușoară, construit din MDF cu grosime totală de 70 mm, ce poate fi utilizat în orice spațiu pentru a crea un efect vizual accentuat.

Deși denumirea "top" ne duce cu gândul la blaturi de masă, acest produs a fost elaborat ca un element gen lego, ce poate fi montat în diferite modalități. Având posibilitatea de a combina Nett Top 7 cu sertare sau uși, din ele pot fi executate mese, baruri, comode, măsuțe TV și multe alte piese de mobilier. Dacă sunteți o persoană tinerească, dinamică, plină de viață și adeptă al stilului modern, puteți opta pentru aceste elemente de mobilier fără niciun regret.

**PROPRIETĂȚI**

Suprafețe perfect netede, disponibile super mat în 32 de culori conform paletarului Nett Front. Mare varietate de dimensiuni cu grosime fixă de 70 mm. Vopsele ecologice pe bază de apă cu efect anti-amprentă care conferă blaturilor întreținere ușoară și igienică.

## NETT DECORAFT 7 pentru raft

Dimensiuni	Lungime (mm)	Adâncime (mm)	Grosime fixă (mm)
Minim	400	200	70
Maxim	2000	300	

**Finisaje disponibile** SUPER MAT (SMA 1-7, SMA TREND 2020, SMA NETT COLORS)

**Observație!****Pot fi comandate doar mărimi standard!**

Mărimile pot crește cu câte 200 de mm (în lungime) și 50 de mm (în adâncime)!  
Lungimea minimă este de 400 mm și poate crește cu câte 200 mm până la 2000 mm.  
Adâncimea minimă este de 200 mm și poate crește cu câte 50 mm până la 300 mm.  
Numărul de tije al sistemului de prindere încorporat variază în funcție de lungimea DECORAFT-ului.

## APLICARE:

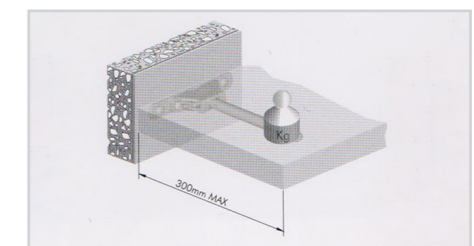
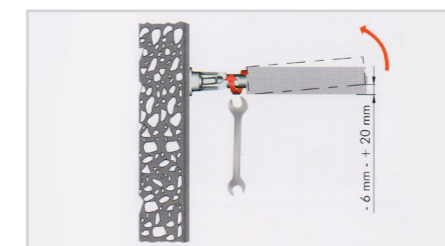
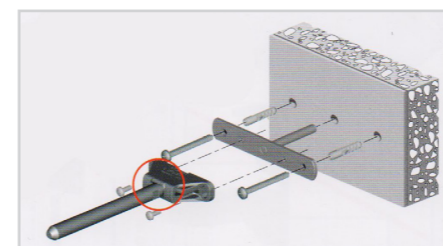

Dorim să vă oferim un tur tehnic, care vă va arăta cum să folosiți categorizarea noului catalog și vă va ajuta să cunoașteți mai bine și să folosiți cu ușurință produsele noastre.

Informațiile de mai jos sunt foarte importante pentru a putea studia potențialul produselor noastre și pentru a vă putea hotărî care stil vi se potrivește.



- 1 MATERIAL**  
MDF laminat alb pe spate și înfoliat sau vopsit pe față.  
Grosime de 18 mm (G18) sau de 22 mm (G22)
- 2 FREZARE PE CANT**  
După grosime și mărime (HxL) urmează frezările.  
Cele mai simple sunt frezările pe cant, care înconjoară rama ușii cu modelul ales.  
În prezent puteți alege dintre 8 modele de frezări de cant: R3, R6, R12, S, P, T, D, L.
- 3 MÂNER**  
Frezările pe cant sunt urmate de modelele cu frezare de mâner, apoi urmează cele cu frezare pe tăblie.  
Frezarea pe tăblie generează automat ușii o ramă, care va fi locul mânerului.
- 4 RAMĂ**  
Frezarea ușii poate genera o ramă, care poate fi dreptunghiulară, cu boltă (doar pe partea superioară sau în oglindă și pe partea inferioară), cu model clasic tip mustață sau o compoziție geometrică modernă.
- 5 TĂBLIE**  
Tăblia ușii poate fi în aceeași linie cu rama, sau poate fi frezată și adâncită.
- 6 SECȚIUNE TRANSVERSALĂ**  
În cele din urmă ne putem uita la secțiunea transversală a frezării, care ne indică atât adâncimea frezării (frezare adâncă, medie sau înaltă), cât și tipul ramei folosite, ceea ce ne indică stilul ușii alese.  
Ex. dacă tăblia ușii iese în evidență, vorbim de o ușă clasică, dar dacă tăblia nici nu se observă, atunci ușa este modernă.

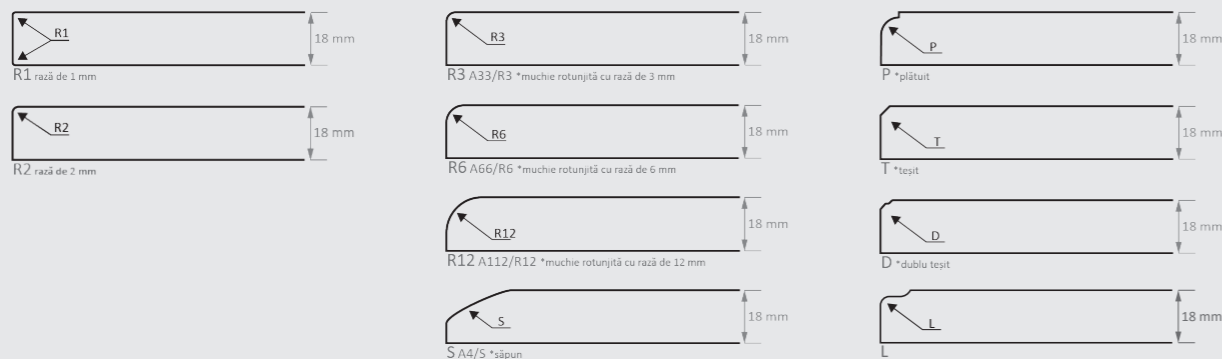

- 1 CORNIȘĂ**  
Are rolul de a încheia partea superioară a mobilierului, care deseori este în stil clasic, regal sau rustic.
- 2 LEZENĂ ORNAMENTALĂ**  
Are rolul de a încheia părțile laterale și colțurile lângă uși.
- 3 LEZENĂ**  
Este doar pentru corpurile superioare.  
Are rolul de a încheia partea inferioară a corpului suspendat și de a ascunde luminile LED.
- 4 SOCLU**  
Ascunde picioarele de susținere, astfel mobila arată mai estetic.
- 5 LATERALE**  
Sunt de fapt uși cu modele A33/R3 (înfoliat) și R1 (vopsit).  
Vă recomandăm folosirea acestora în cazul în care decorul ales nu are PAL corespunzător, iar lateralele sunt în locuri vizibile.

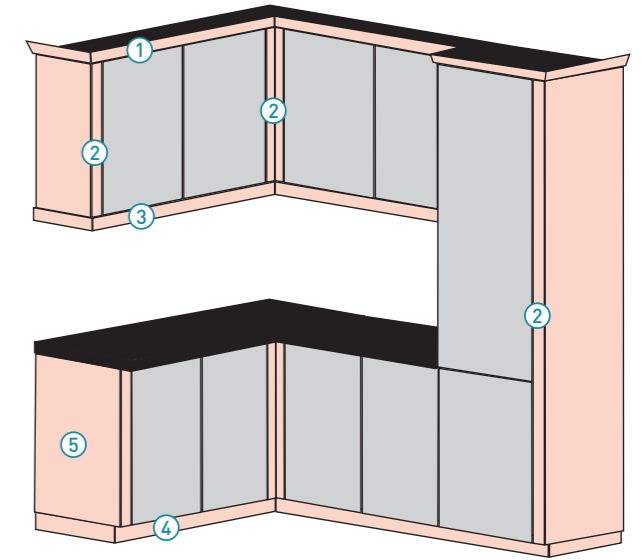

## Reguli pentru asamblarea elementelor complementare

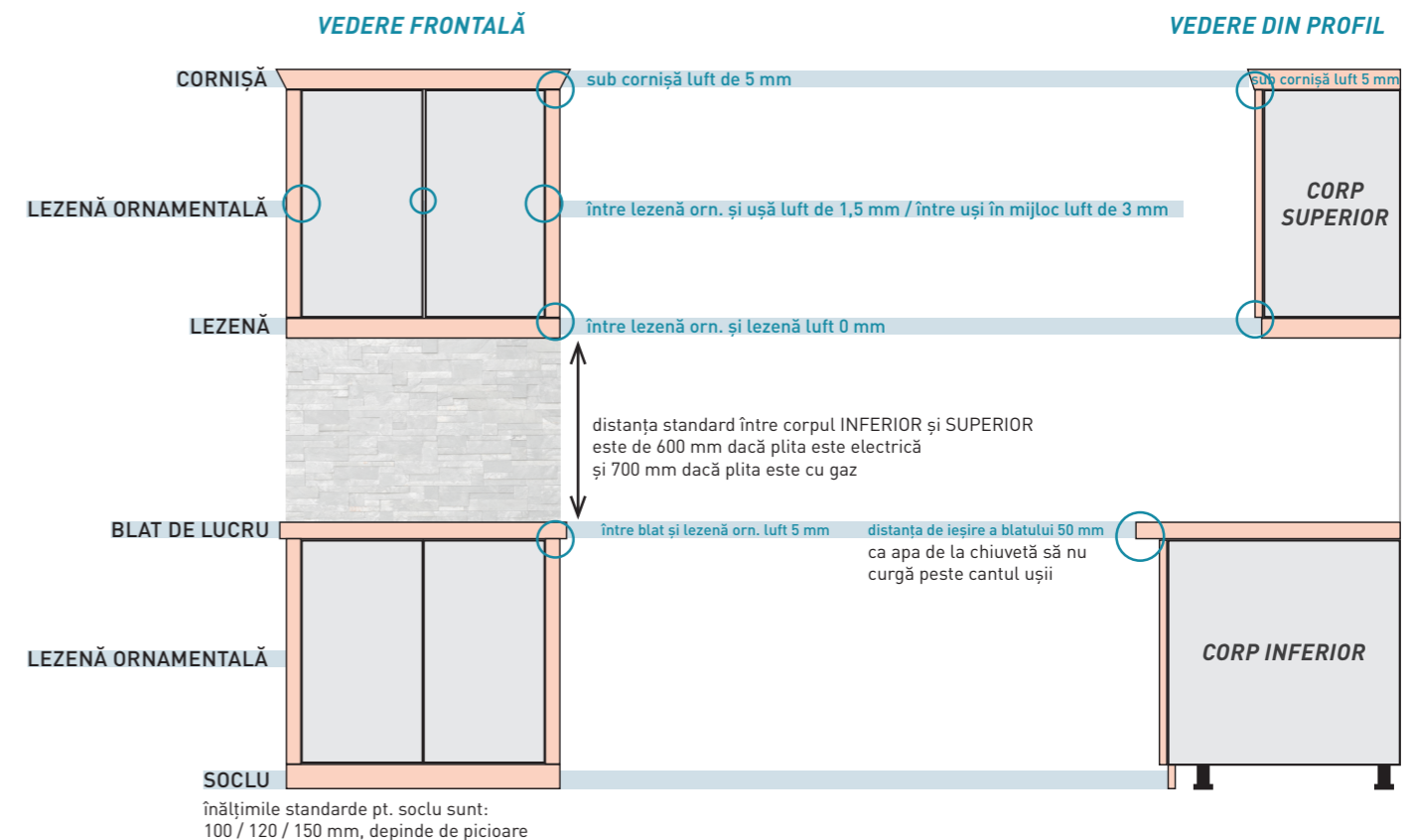

## COMPOZIȚIA MODERNĂ

### CARACTERIZATĂ DE CLARITATEA FORMELOR

Imaginea de mai jos ilustrează compoziția bucătăriei moderne. Elementele cele mai accentuate sunt compartimentările mari, care fac aluzii și la sistemele inteligente folosite (ex. uși cu sistem de deschidere push în loc de mâner).

Electrocasnicele pot fi de asemenea cele mai noi modele, iar sertarele de dimensiuni mari dau dovadă de un sistem cu mare capacitate de încărcare.

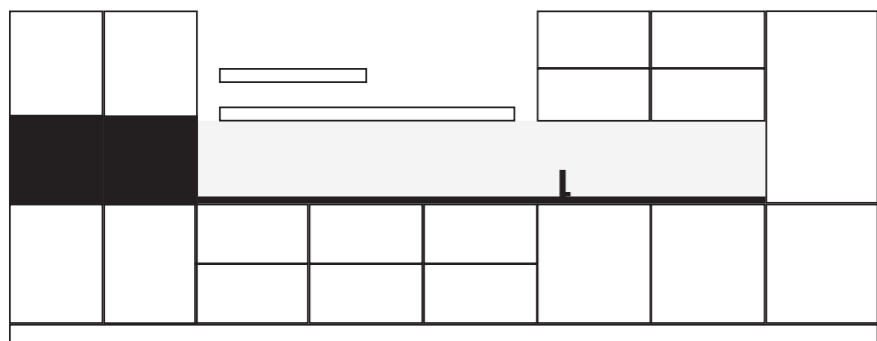

- Dorește ascunderea detaliilor, de aceea folosește sistemele de depozitare mari, încorporabile.
- Pune accent doar pe elementele cu care dorește să ne capteze atenția, precum culoarea foliei, un raft deschis etc.
- Folosește forme mari, lucrează cu compartimentările strict necesare și deseori este asimetrică.

- Folosește linii orizontale; proiectează elemente pătrate sau dreptunghiuri orizontale.
- Este importantă funcționalitatea și practicabilitatea atinsă cu ajutorul accesoriilor (ex. frigider, mașină de spălat vase încorporat, sisteme de deschidere push etc.)

## COMPOZIȚIA TRANZIȚIONALĂ

### CARACTERIZATĂ DE ÎMBINAREA CELOR DOUĂ STILURI (clasic și modern)

Imaginea de mai jos ilustrează compoziția bucătăriei tranziționale. După cum ne arată și denumirea, acest stil reprezintă o trecere între cele două stiluri: lăsând

doar elementele principale ale stilului clasic (uși frezate și cu vitrină), precum și locul de gătit clasic, îmbinând totul cu practicabilitatea stilului modern, la care găsim corpuri superioare așezate până în tavan, astfel încât ne putem bucura de un plus de spațiu pentru depozitare.



- Dorește evidențierea detaliilor prin asimetrie, de aceea folosește toate locurile posibile pentru amenajare de la podea până la tavan.
- Pune accent în ansamblul compoziției și a atmosferei, precum culoarea și frezarea shaker al frontului, culoarea peretelui și a podelei etc.
- Folosește forme mijlocii, preferă să împartă corpurile în trei părți în loc de două, deseori compoziția fiind asimetrică.

- Folosește linii verticale, uși combinate în forme de pătrat sau dreptunghiuri verticale, ușile frezate arătând astfel mult mai elegant.
- Ușile frezate sunt combinate cu sertare frezate doar pe cant, detaliu care evidențiază și mai mult asimetria.

## COMPOZIȚIA CLASICĂ

### CARACTERIZATĂ DE COMPLEXITATEA FORMELOR

Imaginea de mai jos ilustrează compoziția bucătăriei clasice. Elementele cele mai accentuate sunt accesoriile elementelor, începând cu varietatea mânerelor până la lateralele corpurilor, frezările ușilor și combinațiile imitațiilor de lemn clasice.

Podeaua, faianța sau cuptorul doar amplifică atmosfera.

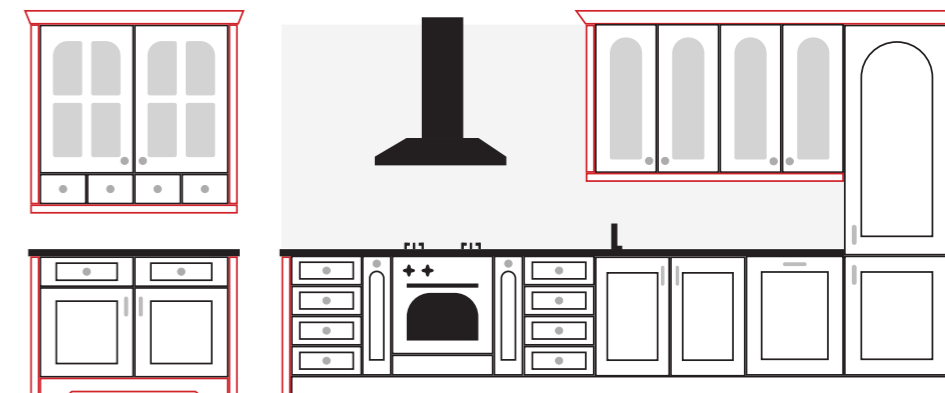

- Dorește să arate și să accentueze detaliile. Din această cauză folosește des o mare varietate de compartimentare (ex. multe sertare mici).
- Compoziția este mai mult simetrică, caracterizată de forme mici și mijlocii.

- Folosește linii verticale, uși combinate în forme de pătrat sau dreptunghiuri verticale, ușile frezate astfel arătând mult mai elegant.
- Favorizează imaginea de ansamblu în comparație cu funcționalitatea și practicabilitatea. (ex. Folosește cuptor cu model vechi.)

LINIA SAU COMPOZIȚIA BUCĂTĂRIILOR POATE SĂ FIE DE TREI TIPURI\* (vedere de sus)

Linie dreaptă

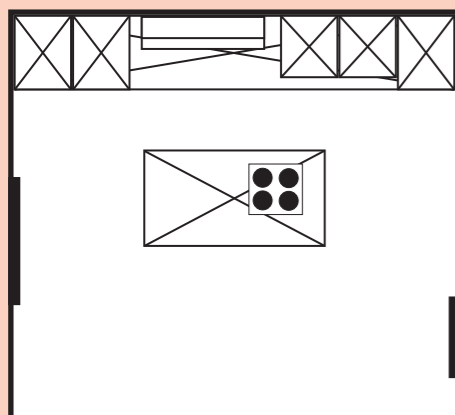

Linie "L"

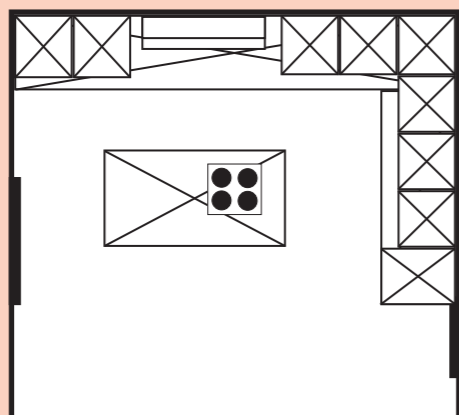

Linie "U"

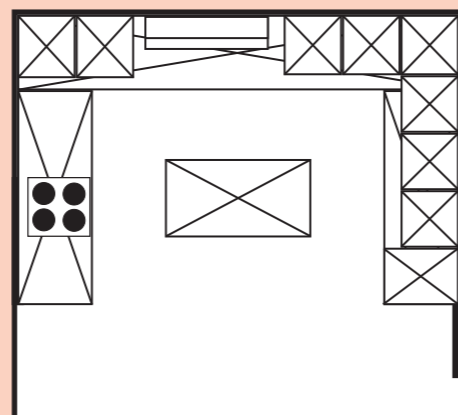

\* Toate tipurile pot avea o insulă separată.

ORDINEA IDEALĂ A CORPURILOR

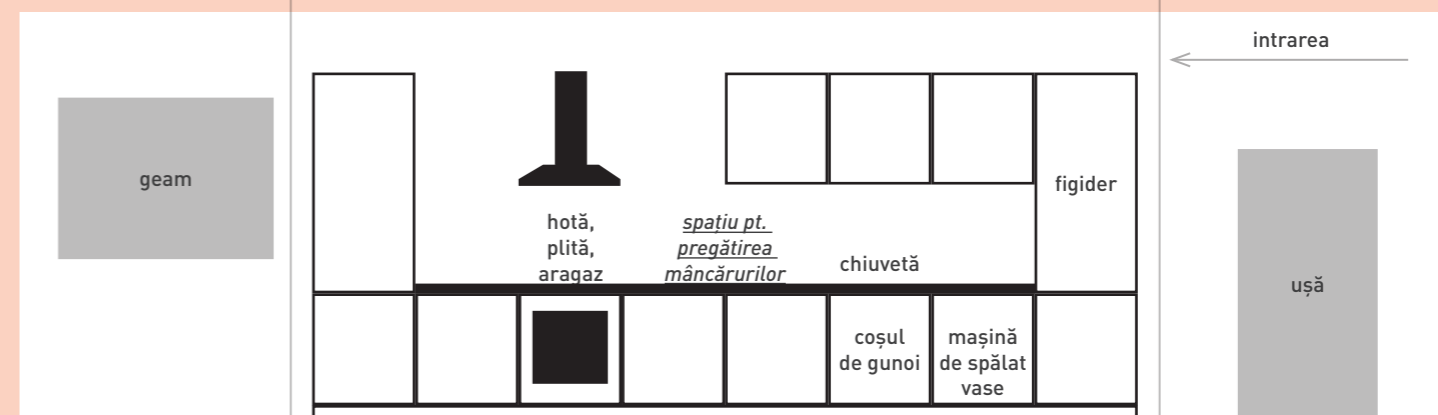

## ULTRA MAT PERLAT



TRANDAFIR ANTIC UMP



MUR SĂLBATIC UMP



VERDE LABRADOR UMP

## ULTRA MAT



ALB ALPIN ULTRA MAT



ALB ULTRA MAT



GRAFIT ULTRA MAT



GRI ALB ULTRA MAT

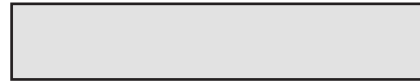

GRI DESCHIS ULTRA MAT



GRI METAL ULTRA MAT



GRI ARCTIC ULTRA MAT



GRI ONIX ULTRA MAT



MAGNOLIA ULTRA MAT



BEJ NISIP ULTRA MAT



GRI PIATRĂ ULTRA MAT

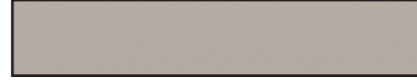

KASHMIR ULTRA MAT



VERNIL ULTRA MAT



DENIM ULTRA MAT



VERDE STUF ULTRA MAT



VIOLET ULTRA MAT

## MAT - UNI

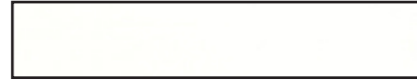

ALB TITAN

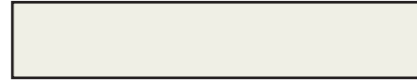

PORȚELAN

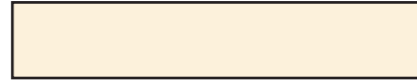

UNI BEJ

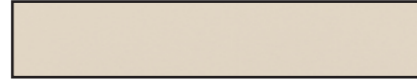

BEJ NISIP

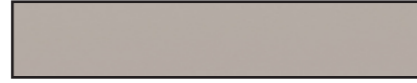

KASHMIR



GRI PIATRĂ



GRI ARCTIC



AQUA BLUE

## MAT - UNI STRUCTO



ALB FIBROS



ALB STRUCTO

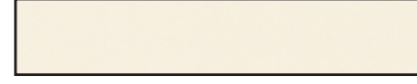

MAGNOLIA STRUCTO

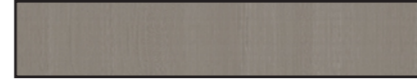

GRI STRUCTO



NEGRU STRUCTO

## MAT - IMITAȚII DE LEMN

TENTĂ DE CULOARE: ALB-GRI-NEGRU



LARICE ALB

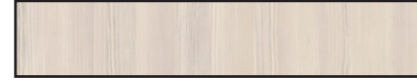

WOODLINE CREM

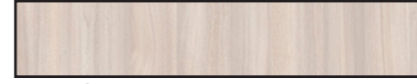

SALCÂM CRETAT

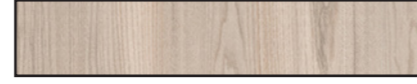

FRASIN NATUR

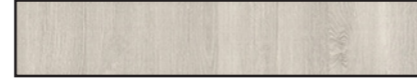

ULM ALBIT



PIN MONTANA



STEJAR AUTENTIC CRETAT



STEJAR NORDIC



STEJAR RIVIERA VULCANO

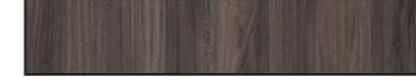

ULM NOBIL

## MAT - IMITAȚII DE LEMN

TENTĂ DE CULOARE: GALBEN

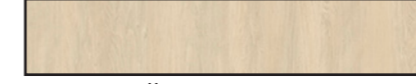

MESTEACĂN

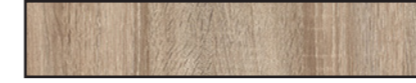

STEJAR BARDOLINO NATUR



FAG ALBIT



STEJAR SANREMO NATUR

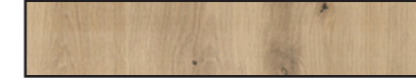

STEJAR ARTISAN

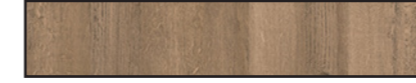

STEJAR RIVIERA MONTAN



FRASIN MONTAN

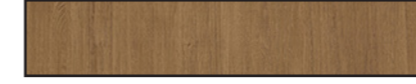

STEJAR SANTANA NATUR

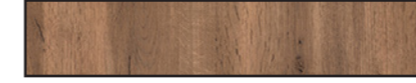

STEJAR WOTAN NATUR



STEJAR RUSTIC NATUR



STEJAR RUSTIC RIBBECK



STEJAR RUSTIC ROȘCAT

## MAT - IMITAȚII DE LEMN

TENTĂ DE CULOARE: ROȘU

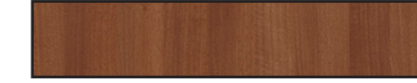

NUC ROȘCAT



CIREȘ PORTLAND

## MAT - IMITAȚII DE LEMN

TENTĂ DE CULOARE: MARO

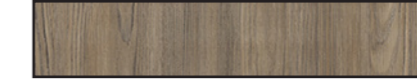

STEJAR DELIOS

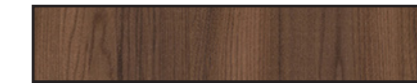

FRASIN CONIAC

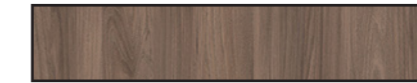

CIREȘ NOBIL



STEJAR KITAMI MARO

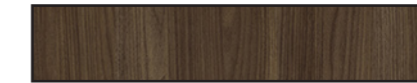

NUC VIRGINIA



ALUN



NUC COLUMBIA



STEJAR CATANIA AMBRĂ



STEJAR FERRARA BRUN

## MAT - IMITAȚII DE TEXTURĂ

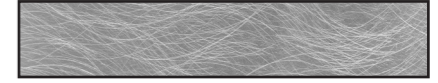

ARGINTIU MANGAN

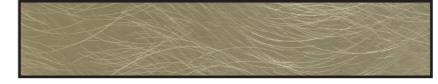

BRONZ MANGAN

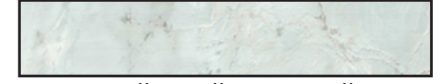

MARMURĂ ALBĂ ȘLEFUITĂ

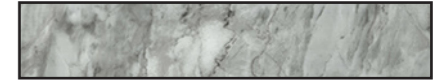

MARMURĂ CLASICĂ



ALB ARGINTIU PERLAT



SATIN ALB



SATIN GRI

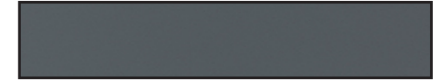

GRI DIAMANT



MOCCA



PÂNZĂ CUBA

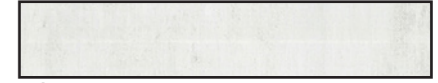

PÂNZĂ CRETATĂ



PÂNZĂ VINTAGE



ALB CERAMIC



NEGRU CERAMIC



GRI CERAMIC DESCHIS

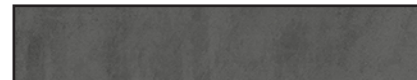

GRI CERAMIC ÎNCHIS

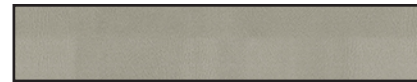

PIELE CAPPUCCINO

## HIGH GLOSS

MOV HG



PRUN HG

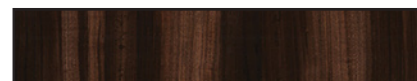

## HIGH GLOSS 3D

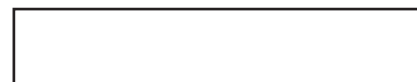

ALB CRISTAL HG 3D



CREM FILDEȘ HG 3D

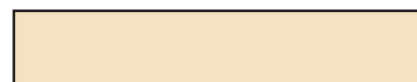

CREM HG 3D



BEJ SAFARI HG 3D



CAPPUCCINO HG 3D



NEGRU HG 3D



ROȘU FERRARI HG 3D



BORDO HG 3D

## ANTICHIZAT

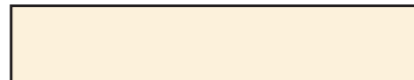

BEJ ANTICHIZAT

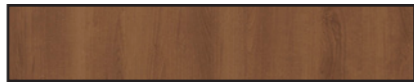

CIREȘ ANTICHIZAT



CALVADOS ANTICHIZAT



STEJAR BĂIȚUIT ANT.

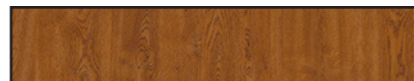

ST. BĂIȚUIT ANT. CONIAC



NUC ROȘCAT ANTICHIZAT



NUC ROȘCAT ANT. CONIAC



ALUN ANTICHIZAT

*Societatea Nett Front își rezervă dreptul de a refuza realizarea anumitor repere solicitate, sau de a nu accepta, în anumite cazuri, reclamații dacă specificațiile de mai jos nu au fost luate în considerare de către cumpărători.*

## RETRAGERE / MODIFICARE COMANDĂ

Comenzile ferme, trimise de către cumpărători, se pot lansa în producție imediat după primirea lor. În cazul în care se dorește anularea unei comenzi ferme sau se solicită modificarea de dimensiuni/culoarea reperelor dintr-o comandă fermă care s-a lansat deja în producție, comanda nu mai poate fi retrasă/ modificată de către Nett Front, iar eventualele pagube rezultate cad în sarcina clientului. Modificările solicitate la astfel de comenzi, vor trebui introduse într-o nouă comandă fermă pentru a fi realizate conform noilor date primite de la cumpărători.

## DEPOZITAREA FRONTURILOR ÎNAINTE DE MONTAJ

- Este interzisă îndepărtarea foliei protectoare înainte de montarea fronturilor pe mobilier, aceasta protejând produsul finit împotriva unor acțiuni mecanice.
- Până la montarea pe mobilier, fronturile vor fi depozitate în locația beneficiarului pe plan orizontal, cu suprafețele finisate întoarse față în față, pe o suprafață fără denivelări, evitând spațiile cu umiditate și/sau temperaturile ridicate sau contactul direct al razelor solare.

## ASAMBLARE (MONTARE)

- Este interzisă secționarea/tăierea pentru scurtare a produsului finit, deoarece astfel se distruge izolarea produsului, existând riscul de deteriorare a MDF-ului prin absorbția umezelii din mediul înconjurător.
- Cu ocazia montajului fronturilor, acestea vor fi manipulate cu grijă de către beneficiar pentru a evita zgârierea, lovirea sau erorile de prelucrare (ex. greșeli de frezare / găurire). Aceste defecte rezultate din vina beneficiarului nu sunt acoperite de garanția produselor, iar refacerea lor va fi realizată contra-cost pe baza unei noi comenzi lansate către producător.
- Se recomandă proiectarea lateralelor la cele 2 capete ale corpurilor de mobilier mai adâncă cu 20 mm astfel încât să acopere grosimea ușii, iar ușile să fie încastrate.
- Fronturile se vor monta la o distanță de minim 50-100 mm de hotă. Vă recomandăm ca hota să aibă o lățime de 900 mm pentru a asigura captarea cât mai eficientă a aburilor și a aerului cald degajat de plită.
- Fronturile MDF nu se pot monta în spații în care temperatura camerei este mult peste cea medie sau umiditatea aerului este ridicată.
- Nu se recomandă montarea fronturilor MDF ca blaturi pe corpuri de mobilier în zone unde apa poate să se adune pe suprafața frontului (bucătării, toalete).
- Blatul de lucru al mobilierului trebuie să aibă o adâncime mai mare de minim 50 mm față de carcasa mobilierului, astfel încât apa scursă de pe blat să nu intre în contact direct cu canturile fronturilor, pe termen lung existând riscul de exfoliere pe cant, ca urmare a acțiunii umezelii excesive.

## CERINȚE ATIPICE

Reperele cu forme speciale pot fi executate doar pe baza unui desen tehnic, cu precizarea tuturor cotelor și a razelor, iar termenul de execuție și prețul se stabilesc după analiza complexității reperului solicitat.

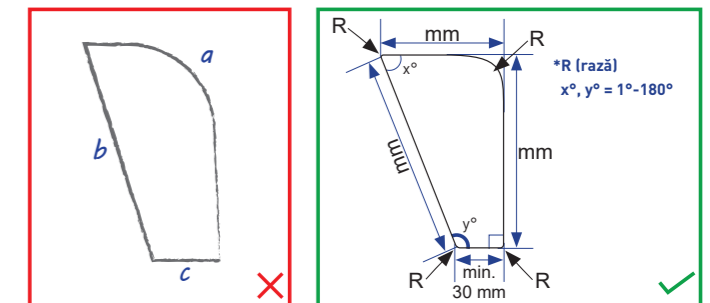

La fronturile care vor acoperi spațiile de sub scări, se vor ține cont de următoarele aspecte:

- La unghiuri de peste 45°, raza utilizată la realizarea fronturilor va fi de minim R10 (fig.1)
- La unghiuri de sub 45°, raza utilizată va fi de R20 (fig. 2)

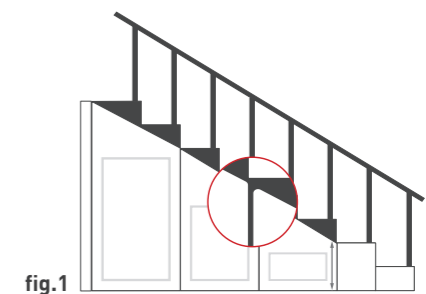

fig.1

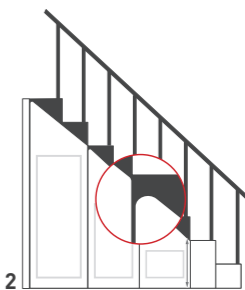

fig. 2

-La fronturile care au unghiuri diferite de 90° (ex. repere triunghiulare, trapezoidale), modelul de frezare de pe suprafața MDF-ului nu va urmări conturul reperului, frezarea fiind realizată doar pe aceea porțiune a frontului din care reiese un dreptunghi, respectând restricțiile tehnice la modelul de frezare solicitat.

La modelele de frezare cu dungi (ex. A58/R6), aplicarea dungilor se realizează pornind de la mijlocul frontului, și avansează cu câte 50 mm către marginile reperului. Astfel, se recomandă ca ușile pentru corpurile superioare și inferioare a unui mobilier să fie de aceeași dimensiune pentru a păstra liniile continue pentru un aspect final plăcut.

**CUM CUMPĂR?**

Compania Nett Front comercializează produsele sale prin intermediul partenerilor săi, care asigură o acoperire la nivel național. Designerii, producătorii de mobilier sau beneficiarul final al mobilierului vor lansa comenzile de fronturi către acești parteneri, care vor asigura livrarea produselor solicitate ținând cont de termenele de execuție stabilite pentru fiecare categorie de produs.

Informații privind partenerii Nett Front puteți obține la cerere prin e-mail.

Vă recomandăm, ca înainte să luați o decizie privind finisajul comandat, să consultați paletarul de produse înfoliate sau vopsite disponibile la partenerii noștri. Deoarece culorile din acest catalog sunt doar cu titlu informativ, există posibilitatea unor diferențe între nuanțele din catalog și realitate.

**CUM AFLU PREȚURILE?**

Informații privind prețurile produselor Nett Front se obțin doar de la partenerii Nett Front. Pentru identificarea facilă a categoriei de preț în care este încadrată un produs anume, vă rugăm să consultați tabelul cu categoriile de prețuri prezentată în acest catalog la paginile 120-123.

Nett Front SRL își rezervă dreptul de a modifica prețurile practicate, cu notificarea prealabilă a partenerilor săi în timp util.

Prețurile fronturilor înfoliate, vopsite, Nett Krystal, Nett Top sunt calculate la metru pătrat, iar cele al elementelor complementare și prețul Nett Decoraft la bucată.

Pentru produsele atipice comandate se vor stabili prețuri speciale în funcție de complexitatea reperelor executate.

**CARE ESTE PERIOADA DE GARANȚIE A PRODUSELOR?**

Toate produsele realizate de Nett Front (fronturi înfoliate sau vopsite, Nett Kystal, Decoraft, Nett Top, etc.) beneficiază de un termen de garanție de 2 ani, care acoperă eventualele defecte apărute în timpul fabricației. Termenul de garanție acordat se calculează începând cu data facturării fronturilor de către producător.

Dacă în perioada de garanție se constată defecte de fabricație la produsele care au fost folosite adecvat (indicații de montaj, exploatare, întreținere respectate), acestea vor fi înlocuite, iar dacă produsul nu poate fi înlocuit se va returna cumpărătorului contravaloarea produselor cu deficiențe.

Garanția nu se poate aplica în cazul în care se constată, că:  
 -produsul a fost transportat sau depozitat incorect, folosit neadecvat sau a fost curățat folosind metode sau produse de curățare greșite  
 -defectele reclamate se datorează uzurii fizice, tăieturilor, zgârieturilor sau loviturilor cauzate de manipularea / folosirea produselor

-produsele finite au fost amplasate în aer liber, au fost expuse șocurilor termice sau într-un mediu cu umiditate excesivă.

**CINE MĂ AJUTĂ SĂ COMBIN FREZAREA CU NUANȚA?**

Apelați la specialiștii în domeniul proiectării și realizării mobilierului (tâmplari, designeri, arhitecți, etc.) cu care colaborați.

Pentru idei de combinații vă invităm să accesați site-ul nostru [www.nettfront.ro](http://www.nettfront.ro) în secțiunea Galerie sau urmăriți-ne pe conturile noastre de social media (pinterest, instagram, facebook) unde găsiți idei de design și referințe de la partenerii noștri.

**ÎN CÂT TIMP SE EXECUTĂ PRODUSELE?**

Produsele NETT FRONT SRL se realizează pe bază de comandă, toate cotele, finisajele fiind personalizate.

Termenele de execuție asumate de Nett Front sunt următoarele:

- la fronturile înfoliate – min. 5 zile lucrătoare
- la fronturile vopsite - 3-4 săptămâni (depinzând de modelul de frezare/culoare comandată)
- la ușile antichizate - 4 săptămâni
- la Nett Top 7 și Decoraft - 4 săptămâni
- la Nett Krystal - min. 5 zile lucrătoare

La aceste termene de execuție se adaugă maximum 5 zile lucrătoare pentru livrare în funcție de momentul lansării comenzilor la partenerii Nett Front și achitarea produselor comandate.

**CUM SE LIVREAZĂ?**

Asigurăm o acoperire la nivel național prin intermediul partenerilor noștri, iar fronturile comandate de dvs. vor putea fi ridicate din locația partenerului la care s-a lansat comanda.

**CUM SE ÎNTREȚIN PRODUSELE?**

La întreținerea fronturilor vă recomandăm să respectați următoarele indicații, astfel încât produsele dvs. să nu se deterioreze în timp:

Înainte de curățare, fronturile se desprăfuiesc.

Fronturile se vor șterge doar cu o lavetă din microfibre umezită cu apă caldă sau cu soluție de curățare non-abrazivă, destinată exclusiv curățării de mobilier, care nu au conținut de alcool, acid, acetonă sau alte dizolvante!

**UNDE POT VEDEA GAMA DE PRODUSE?**

În magazinele și showroomurile partenerilor noștri.

La târguri de mobilă naționale sau locale (ex. Mobila Expo Romexpo - București, Expowood Brașov, BIFE-SIM Romexpo - București, Salonul de Mobiă (SMS) Sibiu). Prin conturile noastre de social media vă ținem la curent în legătură cu participarea noastră la aceste evenimente.

La designerii care lucrează cu produsele noastre.

**CULORILE VOPSITE SUNT RAL?**

Colecția de culori vopsite sunt create special pentru Nett Front și nu sunt compatibile cu nici un alt paletar de culori vopsite (RAL sau NCS).

Solicitările cumpărătorilor pe alte nuanțe decât cele cuprinse în paletarul de culori Nett Front se pot lua în considerare doar la comenzi de produse de serii mari.

**NUANȚELE ÎNFOLIATE (culori uni, imitații de lemn, imitații de textură etc.) CORESPUND CU FINISAJELE PAL?**

O pondere redusă din decorurile înfoliate corespund materialelor de la producătorii de PAL consacrați, lista acestor decoruri găsiți pe site-ul nostru la secțiunea Descărcări.

**GROSIMEA MAXIMĂ A MDF-ULUI PRELUCRAT? (ce material MDF se folosește pentru realizarea produselor?)**

Produsele Nett Front sunt realizate din MDF cu grosimea de:

- 18 mm (finisaje înfoliate și vopsite) pentru fronturi
- 22 mm (finisaje înfoliate) pentru fronturi
- 18 mm și 25 mm (finisaje înfoliate și vopsite) pentru blaturi de masă
- 70 mm la Nett Top, Nett Top Krystal și Decoraft

Nu avem posibilitatea executării de produse cu o grosime diferită față de cele enumerate mai sus.

Fronturile realizate de Nett Front au fața finisată prin înfoliere sau vopsire, iar spatele va fi acoperit cu melamină albă.

**SE POT COMANDA FRONTURI FINISATE PE AMBELE FEȚE?**

Putem realiza fronturi înfoliate sau vopsite pe ambele fețe (față/spate) cu același finisaj la solicitarea expresă a cumpărătorilor. În cazul acestor produse doar interiorul feței frontului poate fi prelucrat prin frezare. Spatele va rămâne fără frezare în interior și pe cant / margine.

**CE LĂȚIME AU RAMELE UȘILOR DECUPATE?**

În cazul ușilor decupate lățimea ramelor poate varia în funcție de modelul ales, între 60 și 85 mm.

La calcularea dimensiunii sticlei vă recomandăm să folosiți următoarea formulă:

**Înălțime (H) x Lățime (L) ușă - 100 mm.**

**CÂT ESTE LĂȚIMEA DESPĂRȚITORILOR INTERIOARE A RAMELOR?**

În cazul ușilor cu **frezare medie** (A1/P, A2/P, A3/P) este de 30 mm, iar în cazul ușilor cu **frezare adâncă** (A31/P, A61/P, A62/P, A131/D) este de 50 mm.

**MODALITĂȚI DE LANSARE ALE COMENZILOR**

Lansarea comenzilor se acceptă numai în scris prin platforma electronică de comenzi online, e-mail pe adresa de comenzi@nettfront.ro sau fax.

**Comanda prin e-mail sau fax va cuprinde obligatoriu datele de identificare ale clientului:**

- numele societății
- adresa și numărul de telefon, fax
- adresa de e-mail
- persoana de contact, telefon
- adresa de facturare și livrare

**Datele comenzii:**

- tip frezare
- culoare / nuanță (după denumirea din mostrarul de culori)
- dimensiunea fronturilor (înălțime x lățime) exprimate în mm
- orientarea fibrei este stabilită de dimensiunea din prima coloană a comenzii (înălțime)
- cantitatea comandată
- se va specifica la observații solicitarea de a se executa ușă decupată

Se va specifica opțiunea dvs. pentru modalitatea de livrare (transport propriu, curierat etc.)

Parametrii comenzii se vor verifica înainte de trimitere. După lansarea comenzii în producție nu se mai pot face modificări!

Pentru o prelucrare ușoară a comenzilor, vă rugăm utilizați aplicația SENIOR soft pentru comenzi online sau formularul de comandă. În cazul în care nu aveți formularul de comandă, descărcați în format electronic.

**TERMEN DE EXECUȚIE**

Termenul de execuție este de maxim 15 zile lucrătoare, din momentul încasării facturii proforme, excepție făcând fronturile antichizate și fronturile vopsite unde termenul este de 30 de zile lucrătoare.

La finalizarea comenzilor clientul va fi anunțat în scris sau telefonic.

**RECLAMAȚIA**

Reclamațiile legate de calitate se primesc în scris, în termen de 3 zile de la recepția mărfii, numai în cazul defectelor de producție, iar produsele defecte vor fi retrimise la producător pentru constatarea defectului. Produsul defect se schimbă în cel mai scurt timp posibil. Defectele constatate ca fiind cauzate în urma unor lovituri în timpul transportului sau manipulării de către client nu se consideră defecte de producție și se vor înlocui contra cost.

**INDICAȚII DE UTILIZARE**

Fronturile de mobilier din MDF înfoliate 3D sau vopsite sunt produse destinate producției de mobilier executate din materii prime de cea mai înaltă calitate, realizată exact la dimensiunea solicitată de client, rezultând astfel produsul finit.

Orice secționare a produsului finit va distruge izolarea perfectă a ușii, care datorită absorbției umezelii din aer riscă să se deterioreze.

Produsele secționate sau tăiate nu beneficiază de garanție!

Pe tot parcursul pregătirii și montării fronturilor acestea vor fi manipulate cu mare grijă pentru a evita lovirea sau zgârierea suprafețelor cu obiecte ascuțite sau dure. Este interzisă montarea fronturilor aproape de surse de căldură (ex. cuptor) fără protejarea canturilor acestora cu placă pentru dirijarea căldurii. Vă recomandăm montarea acestor plăci pentru evitarea deteriorării fronturilor. Este recomandată folosirea cuptoarelor încorporate care emană căldura în direcția frontală și nu lateral. De asemenea, este recomandată evitarea expunerii fronturilor la șocuri termice.

**SUGESTII DE FOLOSIRE A UȘILOR DIN MDF ÎNFOLIAT**

După cum știm folia de PVC, purtătoare de diferite decori și culori, este aplicată pe suportul de bază MDF, prin plastifiere la o temperatură de peste 100 °C. Aceste uși la acțiunea unei surse de căldură mai mare de 60 °C au tendința să se exfolieze, dar asta nu reprezintă defect de producție, corespunzând standardelor în domeniu.

Modul de a proiecta o astfel de mobilă necesită atenție sporită.

Pentru a evita neplăcerile menționate mai înainte, venim în ajutorul dumneavoastră cu câteva sugestii de utilizare:

1. Designerul să propună clientului un cuptor care emană căldura în față și nu lateral pe canturile ușilor MDF.
2. În cazul în care clientul alege un cuptor care propagă căldura pe canturile ușilor, propunem montarea unei plăci pentru dirijarea căldurii. (fi g.1)

**PLACĂ PENTRU DIRIJAREA CĂLDURII**

fig. 1

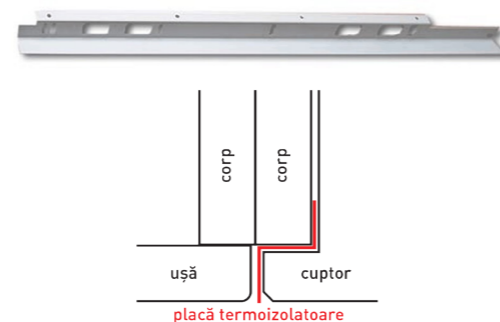

Pentru protejarea ușilor corpurilor superioare, se recomandă folosirea hotelor cu lățimea de 900 mm și ale plitelor vitroceramice sau pe inducție.

În cazul în care se alege totuși o hotă de 600 mm, se recomandă una telescopică, astfel încât și în poziția de închis cantul frontului să fie protejat.

În cazul hotelor încastrate în corpul superior, se recomandă folosirea deasupra plitei a ușilor din profil de aluminiu și nu a celor din MDF înfoliat.

În situația în care clientul nu vrea să renunțe la folosirea ușilor din MDF înfoliate deasupra plitei, se proiectează partea inferioară a corpului cu 20 mm mai adâncă, astfel încât să acopere grosimea ușii, sau toată carcasa se poate dubla la 36 mm și ușile să fie încastrate.

Pentru a prelungi durata de viață a bucătăriilor recomandăm folosirea plitelor electrice. În situația în care utilizați plită cu gaz, se recomandă o hotă de 900 mm pentru absorbția aburilor. În cazul în care folosiți hotă telescopică se recomandă exclusiv utilizarea plitei electrice pentru a evita supraîncălzirea corpurilor superioare.

**ÎNTREȚINERE**

Curățarea fronturilor se va face numai cu cârpă moale umedă, utilizând exclusiv produse de curățare care nu zgârie suprafața acestora și nu au conținut de alcool sau acid.

**Fronturile cu folie lucioasă și cele vopsite** sunt acoperite cu un strat de folie protectoare, care se va îndepărta numai după montarea acestora și finalizarea montajului mobilei la client.

**Este interzisă scrierea pe suprafața foliei cu cariocă sau marker având conținut de alcool, chiar și înainte de îndepărtarea foliei protectoare, deoarece există riscul de a pătrunde prin folia protectoare și a lăsa pătată suprafața frontului!**

După îndepărtarea foliei protectoare este interzisă ștergerea suprafețelor timp de 15 zile, perioadă în care suprafața foliei în contact cu aerul va deveni rezistentă. După 15 zile suprafața foliei lucioase poate fi ștersă cu cârpă moale umedă, utilizând exclusiv produse de curățare care nu zgârie suprafața acestora și nu au conținut de alcool sau acid.

**RESTRIȚII TEHNICE**

Toate reperatele comandate vor trebui să respecte următoarele restricții:

- înălțime maximă 2500 mm, lățime 1200 mm. În cazul fronturilor a căror înălțime depășește 2000 mm, lățimea va fi de max. 900 mm
- dimensiunea minimă pentru prelucrarea unui reper este de 270 mm x 60 mm
- ușile decupate și oglinda (A81/P) nu au falț pentru geam
- la solicitarea orientării fibrei pe orizontală, înălțimea maximă este de 1200 mm (fig.2)

- la o lățime a reperului de peste 1200 mm, aceasta va fi executată automat cu direcția fibrei pe orizontală.
- la modelele A34/R3, A35/R3, A36/S, A37/S și A38/R3 frezarea de mâner se va executa pe lățime și nu avem posibilitatea executării variantei decupate pentru vitrină
- la blaturile de 25 mm grosime, colțurile sunt cu rază minimă de 10 mm

**DIRECȚIA FIBRELOR**

fig 2.

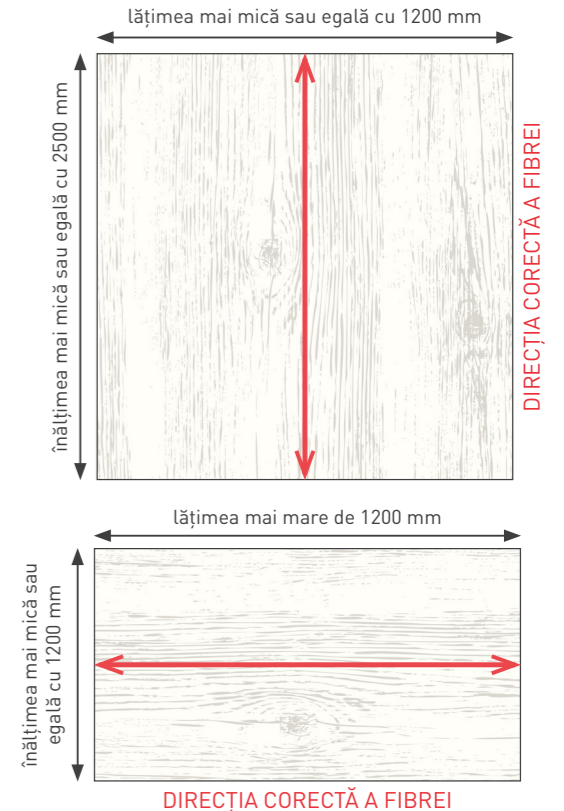

**IMPORTANT!**

Toleranța de curbare admisă a frontului la o lungime de 1 m este de 1,5 mm. (fig. 3)

fig. 3

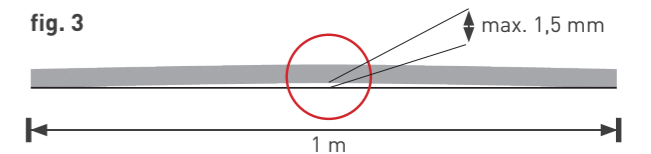

Pentru a evita dezlipirea foliei de pe cant cauzate de deschiderea ușii, vă recomandăm folosirea unor balamale de calitate, care la deschidere îndepărtează frontul de corpul de mobilier, evitând astfel frecarea acestora.

Nuanțele/culorile prezentate în acest catalog sunt doar cu titlu informativ. Pentru comenzi vă rugăm să utilizați mostrele de folii sau nuanțe vopsite, mostre de fronturi MDF furnizate de Nett Front.

**UȘI MDF ÎNFOLIAȚE**

EURO / MP	FREZĂRI	MAT			
		CULORI UNI	UNI STRUCTO	IMITAȚIE DE LEMN	IMITAȚIE DE TEXTURĂ
CATEGORIA 1.1	-CANT -ÎNALTE -MEDII (incl. A31/P)	CULORI UNI			
CATEGORIA 1.2			UNI STRUCTO		
CATEGORIA 1.3				IMITAȚII DE LEMN	
CATEGORIA 1.4					IMITAȚII DE TEXTURĂ
CATEGORIA 2	-CANT -ÎNALTE -MEDII (incl. A31/P)				
CATEGORIA 3.1	-ADÂNCI (incl. A120/R3)	CULORI UNI			
CATEGORIA 3.2			UNI STRUCTO		
CATEGORIA 3.3				IMITAȚII DE LEMN	
CATEGORIA 3.4					IMITAȚII DE TEXTURĂ
CATEGORIA 4	-CANT				
CATEGORIA 5	-ÎNALTE -MEDII (incl. A31/P)				
	-ADÂNCI (incl. A120/R3)				
CATEGORIA 6.1	-G22	CULORI UNI			
CATEGORIA 6.2			UNI STRUCTO		
CATEGORIA 6.3				IMITAȚII DE LEMN	
CATEGORIA 6.4					IMITAȚII DE TEXTURĂ
CATEGORIA 7.1	-BLAT 25	CULORI UNI			
CATEGORIA 7.2			UNI STRUCTO		
CATEGORIA 7.3				IMITAȚII DE LEMN	
CATEGORIA 7.4					IMITAȚII DE TEXTURĂ
CATEGORIA 8	-ADÂNCI (incl. A120/R3)				
CATEGORIA 9	- G22 - BLAT 25				
CATEGORIA 10	-ADÂNCI (incl. A120/R3)				

**OBSERVAȚIE**

- FORMELE / FREZĂRILE SPECIALE POT FI EXECUTATE PE BAZA UNUI DESEN TEHNIC, CU PRECIZAREA TUTUROR COTELOR ȘI SE VA CALCULA PREȚ SPECIAL DUPĂ ANALIZA COMPLEXITĂȚII LOR.

ULTRA MAT	HIGH GLOS, HIGH GLOSS 3D	*ANTICHIZAT
ULTRA MAT, ULTRA MAT PERLAT		
	HIGH GLOSS, HIGH GLOSS 3D	
	HIGH GLOSS (înalte) HG 3D (înant & medii)	
ULTRA MAT, ULTRA MAT PERLAT		
	HIGH GLOSS 3D	
ULTRA MAT, ULTRA MAT PERLAT	HIGH GLOSS, HIGH GLOSS 3D	
		ANTICHIZAT

Frezările din categoria veche MODERN sunt distribuite acum în categoriile GAMA G18 - FREZĂRI PE CANT / CU MÂNER / ÎNALTE / MEDII  
 Frezările din categoria veche CLASIC sunt distribuite acum în categoriile GAMA G18 - FREZĂRI MEDII / ADÂNCI  
 Frezările din categoria veche RUSTIC & COUNTRY sunt distribuite acum în categoriile GAMA G18 - FREZĂRI ADÂNCI

Frezările din categoria veche HIGH GLOSS 3D CLASIC & MODERN sunt distribuite acum în categoriile GAMA G18 - FREZĂRI PE CANT / CU MÂNER / ÎNALTE / MEDII  
 Frezările din categoria veche HIGH GLOSS 3D RUSTIC & COUNTRY sunt distribuite acum în categoriile GAMA G18 - FREZĂRI ADÂNCI

Frezările din categoria veche G22 sunt distribuite acum în categoriile GAMA G22 - FREZARE CU MÂNER / FREZĂRI ÎNALTE

Frezările din categoria veche ANTICHIZAT sunt distribuite acum în categoriile GAMA G18 - FREZĂRI ADÂNCI ANTICHIZATE

UȘI MDF VOPSITE SUPER MAT AQUA

EURO / MP	FREZĂRI	FAȚĂ VOPSIT SUPER MAT SPATE MELAMINAT ALB
CATEGORIA 1	- G18 FR. R1, R2	Include toata gama SMA 1-7.
CATEGORIA 2	- G18 FR. R1, R2	Include toata gama SMA TREND 2020, SMA NETT COLORS.
	- G18 FR. PE CANT	Include toata gama SMA 1-7, SMA TREND 2020, SMA NETT COLORS.
CATEGORIA 3	- G18 FR. R1, R2	-
CATEGORIA 4	- G18 FREZAREA: A130/D	Include toata gama SMA 1-7.
CATEGORIA 5	- G18 FR. R1, R2	-
	- G18 FR. PE CANT	-
CATEGORIA 6	-BLAT 25	Include toata gama SMA 1-7, SMA TREND 2020, SMA NETT COLORS.
CATEGORIA 7	- G18 FR. MÂNER (A38/R3) - G18 FR. ÎNALTE - G18 FR. MEDII (incl. A31/P) - G18 FR. ADÂNCI (incl. A120/R3)	Include toata gama SMA 1-7, SMA TREND 2020, SMA NETT COLORS.
	- G18 FREZAREA: A130/D	Include toata gama SMA TREND 2020, SMA NETT COLORS.
CATEGORIA 8	- BLAT 25	-
CATEGORIA 9	- G18 FR. A38/R3	-
	- G18 SUBANSAMBLE VOPSITE DOUĂ FEȚE & PREGĂURITE	Include toata gama SMA 1-7, SMA TREND 2020, SMA NETT COLORS.
La fronturile vopsite două fețe se calculează suprapreț / MP		Include toata gama SMA 1-7, SMA TREND 2020, SMA NETT COLORS.

OBSERVAȚIE

-FREZĂRI 3D DISPONIBILE SUPER MAT: TOATE FREZĂRILE DIN CATALOG, EXCEPTÂND CATEGORIA G22 ȘI FREZĂRILE A34/R3, A35/R3, A36/S, A37/S, A71/P ȘI A76/P.  
 -FINISAJE DISPONIBILE: 7 CULORI SUPER MAT AQUA (SMA) / SUPER GLOSS AQUA (SGA), 5 CULORI TREND 2020 (SMA / SGA), 20 DE CULORI NETT COLORS (SMA / SGA)  
 -ATENȚIE FRONTURILE VOPSITE PE 2 FEȚE AU SPATELE VOPSIT SUPER MAT INDIFERENT DACĂ FINISAJUL PE FAȚĂ ESTE SUPER GLOSS SAU SUPER MAT!

UȘI MDF VOPSITE SUPER GLOSS AQUA

EURO / MP	FREZĂRI	FAȚĂ VOPSIT SUPER GLOSS SPATE MELAMINAT ALB
CATEGORIA 1	- G18 FR. R1, R2	-
CATEGORIA 2	- G18 FR. R1, R2	-
	- G18 FR. PE CANT	-
CATEGORIA 3	- G18 FR. R1, R2	Include toata gama SGA 1-7.
CATEGORIA 4	- G18 FREZAREA: A130/D	-
CATEGORIA 5	- G18 FR. R1, R2	Include toata gama SGA TREND 2020, SGA NETT COLORS.
	- G18 FR. PE CANT	Include toata gama SGA 1-7, SGA TREND 2020, SGA NETT COLORS.
CATEGORIA 6	-BLAT 25	-
CATEGORIA 7	- G18 FR. MÂNER (A38/R3) - G18 FR. ÎNALTE - G18 FR. MEDII (incl. A31/P) - G18 FR. ADÂNCI (incl. A120/R3)	-
	- G18 FREZAREA: A130/D	-
CATEGORIA 8	- BLAT 25	Include toata gama SGA 1-7, SGA TREND 2020, SGA NETT COLORS.
CATEGORIA 9	- G18 FR. A38/R3	Include toata gama SGA 1-7, SGA TREND 2020, SGA NETT COLORS.
	- G18 SUBANSAMBLE VOPSITE DOUĂ FEȚE & PREGĂURITE	-
La fronturile vopsite două fețe se calculează suprapreț / MP		Include toata gama SMA 1-7, SMA TREND 2020, SMA NETT COLORS.

NOTĂ - MDF VOPSIT

- 2 SĂPTĂMÂNI - la toate frezările valabile din gama noastră vopsită, excepție frezarea G18 | FREZARE CU MÂNER: A38/R3  
 FINISAJ SUPER MAT - VOPSIT O FAȚĂ - SMA 1-7  
 - 3-4 SĂPTĂMÂNI - la toate frezările valabile din gama noastră vopsită, excepție frezarea G18 | FREZARE CU MÂNER: A38/R3  
 FINISAJ SUPER MAT - VOPSIT O FAȚĂ - SMA TREND 2020, SMA NETT COLORS  
 FINISAJ SUPER MAT - VOPSIT DOUĂ FEȚE - SMA 1-7, SMA TREND 2020, SMA NETT COLORS  
 FINISAJ SUPER GLOSS - VOPSIT O FAȚĂ - SGA 1-7, SGA TREND 2020, SGA NETT COLORS  
 FINISAJ SUPER GLOSS - VOPSIT DOUĂ FEȚE - SGA 1-7, SGA TREND 2020, SGA NETT COLORS  
 - 4 SĂPTĂMÂNI - modelul G18 | FREZARE CU MÂNER: A38/R3  
 FINISAJ SUPER MAT - VOPSIT O FAȚĂ SAU DOUĂ FEȚE  
 FINISAJ SUPER GLOSS - VOPSIT O FAȚĂ SAU DOUĂ FEȚE

SC NETT FRONT SRL

RO-547612 Vidrasău 1/F, Jud. Mureș

T +40 265 311 728

F +40 265 311 729

office@nettfront.ro

[www.nettfront.ro](http://www.nettfront.ro)

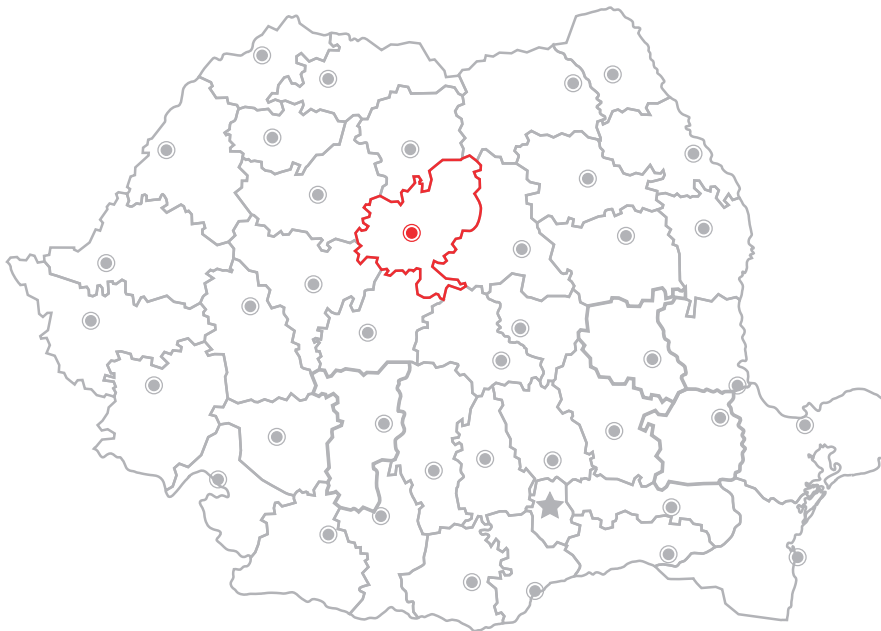

Distribuim în toată țara.